

JACOB ANEMA

Radio Wereld

Lampennummer



25 ct.

HENNY FABER



de "Sarrand Dynamic" die nam ik!



KUNSTZAAL "EDISON" DEN HAAG = AMSTERDAM = ROTTERDAM

HET IS ZOO EENVOUDIG

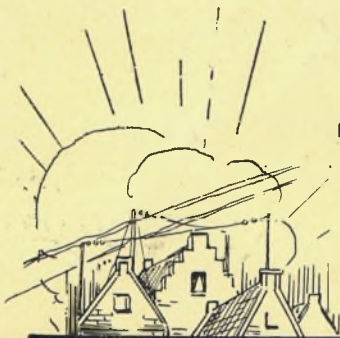

Geen zorg voor accu's, voor

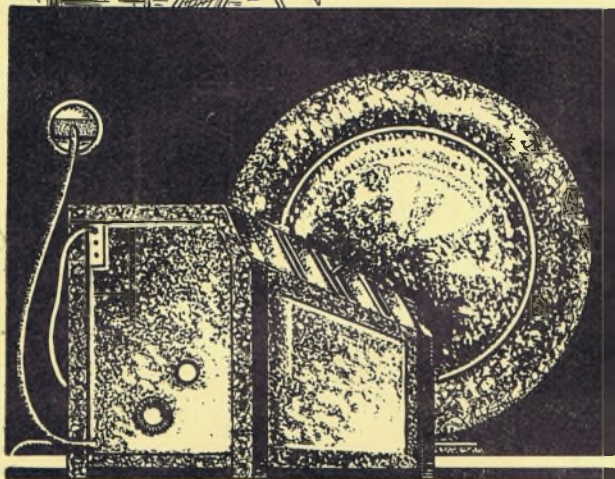

anode-batterijen,
geen last met
spoelen, met tal-
rijke knoppen en
draden.



Niets anders dan
een steker voor
het stopcontact

en het afstemmen op het
gewenste station is het werk
van een handomdraai.

PHILIPS

STANDAARD
COMBINATIE

PRIJS COMPLEET
F. 288²⁵

bestaande uit het nieuwe
Philips Ontvangtoestel No.
2514, Philips Luidspreker
No. 2007 en Philips An-
tenneveiligheid No. 4382



Zondag 5 Mei

Berlijn, 475,4 M.

8.15. Klokgelui van de Potsdamer Garnisonkerk.
8.20. Morgenwijding: Seid abet Täter des Worts. Wolfgang Auier, orgel en vleugel. Joh. Schuizke, spreker. Daarna: Klokgelui van de Berijnsche Dom.
10.50. Uitz. uit Grosse Schauspielhaus, Blaasconcert o. l. van Carl Woitschach.
12.35. Schaakonderricht.
Leiding: E. Nebermann.
1.50. Voor de Landbouwers.
2.50. Sprookjes.
3.20. Ludwig Manfred Lommel spreekt.
3.50. Concert door de Kapel Löwenthal, uit Café Vaterland.
7.20. Volksconcert o.l.v. Bruno Seidler-Winkler.
8.50. Gevarieerd programma. Irene Ambrus, Kurt Fuss. Daarna: Tijdsein en weerbericht: Nieuwsberichten en sportbericht.
Vervolgens tot 11.50 Dansmuziek door de Kapel Dajos Bela.

Brussel, 511,9 M.

2.50. Uitzending van de voetbalmatch Holland—België.
4.20. Dansmuz. door het orkest van de Tearoom Armenonville.
5.20. Kinderuurtje.
5.50. Gramfoonplaten.
6.50. Radio-kroniek.
7.35. Concert door het Radio-Orkest m. m. v. Chislaine Villiers-Waucques en den heer Emili Perea, tenor.
9.35. Laatste berichten.

Davertry exp. 482,3 M.

2.50. Concert door het Politie-Muziekkorps van Birmingham o. l. v. Richard Wassel. Solisten: Ethel Barker, alt. Elsie Hall, piano.
7.20. Kerkdienst o. l. v. Canon E. L. Cochrane, M. A.
8.05. Liefdadigheidsoproep ten bate van het Wolverhampton Royal Hospital, door Mr. W. H. Harper.
8.10. Weer- en nieuwsber.
8.20. Symphonie-concert d. het versterkt Birmingham Studio Ork. o. l. v. Joseph Lewis. Solisten: Dennis Noble, bariton, Arnold Trowell, cello.
9.50. Epiloog.

Frankfurt, 421,3 M.

7.20—8.20. Katholieke Morgenwijding.
11.20—12.20. Concert.
2.20—3.20. Fest auf der Wegscheide.
3.20—3.50. Fluitconcert.
5.20—6.05. Concert van werken van Tsjaikovski, door het Radio Orkest o. l. van R. Merten.
6.50. Rigoletto. Opera in drie acten van Verdi.
Daarna: Sportbericht.
Vervolgens tot 11.50 Dansmuziek van Berlijn.

Hamburg, 391,6 M.

8.00. Wetenschapp. berichten.
8.20. Director Louis Korell: Die Lage des Arbeitsmarkten im April.
8.35. Morgenwijding.
10.20. Dr. Funk: Bau einer arömischen Zentralheizung.
10.50. Ochtendconcert.
11.35. Blick nach Innen. Medewerkenden: Else Schürhoff, zang; Marianne Stoldt, recitaties; Dr. Karl Weigt, toespraak.
12.15. Tijdsein van Nauen.
12.25. Concert.
1.20. Kinderuurtje.
2.20. Blaasmuziek door het voormalig militair muziekkorps 1919 o. l. v. Rudolf Harmann.
3.50. Frühlingsliederen, gezongendoor Käthe Paradies m. m. v. het Norga Orkest o. l. v. Arthur Armand. Reinhold Krug, piano.
4.50. Gott grüss das Handwerk, voordracht van Kurt Siemers.
5.20. Gedanken zur zeit. Der Kampf um die Zensur. Dialogo tusschen Prof. Dr. Brunstädt en Staatsminister a. D. Heine.
6.15. Ernst Schöning: Die tägliche Turnstunde.
6.25. Sportbericht.
6.40. Weerbericht.
6.45. Opera-uitzending. Tosca, opera in 3 acten. Muziek van Puccini. Spelleider: Siegfried Jelenko. Muzikale leiding: Carl Gotthardt.
9.35. Actueel uurtje. Weer- en nieuwsberichten. Sportbericht.
10.05. Dansmuziek door het Scarpa Orkest.
11.10. Noord- en Oostzeerweerbericht.

HILVERSUM, 1071 M.

9.00—9.20. VARA. Veiligheidspraatje.
9.20—10.10. VARA. Voordracht.
10.10—10.30. VARA. Toespraak.
10.30. VPRO. Kerkuitzending uit het Gebouw van den Ned. Prof. Bond te Bloemendeel. Dameskoor.
12.30—2.00. Middagconcert door het Omroeporkest o. l. v. Nico Treep. Soliste: Victoria Binnendijk, alt. Programma: Overture Die Zauberflöte, W. A. Mozart. Scènes uit toresques-Suite, Massenet. a. O del mio dolce ardor, Aria, Gluck. b. Aria uit Odysseus, M. Bruch. Victoria Binnendijk. Serenade Op. 10, Widor. Fantasie Mirelle, Gounod. a. Ich bin der Welt abhanden gekommen, Mahler. b. Um Mitternacht, Mahler. c. Agnus Dei, Bizet. d. La Captive, Berlioz, Victoria Binnendijk. Marche solennelle, Tchaikowsky.
2.00—2.30. Boekbespreking. Spr.: Dr. P. H. Ritter Jr., Onderverp: Willem Kloos, bij zijn 70sten verjaardag.
2.35. Doorlopend verslag door een deskundig ooggetuige van den voetbalwedstrijd: België-Nederland gespeeld in het Beerschot-Stadion te Antwerpen.
± 4.35—5.00. Wedstrijduitslagen verstrekt door het Persbureau Vaz Dias. In de rustpoozen: Gramfoonmuziek.
5.00—6.00. VARA. Kinderuurtje.
6.00—7.30. VARA. Orkestconcert.
7.30—8.00. Gramfoonmuziek.
8.00. Tijdsein v. d. AVRO-klok.
8.15. Concert uit te voeren d. de Haarlemsche Orkest Vereeniging. Directeur: Ed. van Beinum. Programma Overture Willem Tell, Rossini.
8.45. Causerie door Felix Timmermans.
9.05. Voortzetting van het concert. Der Schwan von Auenola, J. Sibelius. (Eng. hoornsolo door J. Nienhuys). Jeux d'enfante, Suite, Georges Bizet. a. Trompette et tambour. b. La poupée. c. La Soupee. d. Petit mari; petite femme. e. Le Bal. Wals uit Der Rosenkavalier, Rich. Strauss.

9.45. Voordracht door Felix Timmermans.

10.05. Voortzetting van het concert: An der schönen blauen Donau, Joh. Strauss. Geschieden aus dem Wiener Wald, Joh. Strauss Overture Fledermaus, Joh. Strauss
11.30. Sluiting.

Huizen 336,3 M. Na 6 uur 1852 M.

8.30—9.30. KRO. Morgenwijding.
9.50. NCRV. Kerkdienst in de Grootte 'Kerk (Ned. Herv.) te Rotterdam.
12.30—1.30. KRO. Concert door het KRO.-Trio.
1.30—2.30. KRO. Expose over het Eucharistisch Kruisotwerk.
2.30—4.00. KRO. Concert door strijkorkest, vocale en instrumentale soliste.
4.00—5.00. Ziekenlof.
5.00. NCRV. Dienst in de Geref. kerk te Leiden.
7.30—8.00. KRO. Causerie over De Nieuwe Wet op de Naaml. Verenootschap.
8.00. Tijdsein van de KRO, klok
8.01—8.02. Sportberichten.
8.02—8.05. KRO. Causerie door den voorzitter der KRO.
8.05—8.15. KRO. Intenties van het Apostolaat des Gebeds.
8.15. KRO. Concert m. m. van vocale soliste.
9.30. Persberichten. Daarna: KRO. Epiloog.

Kalundborg, 1153 M.

9.20. Kerkdienst.
10.50—11.00. Weerbericht.
11.20. Uurslag en klokkenspel van het raadhuis.
11.20. Persberichten.
1.20. Kerkdienst in de Domkerk te Kopenhagen.
2.50—4.50. Namiddagconcert d. het Radio-Blazerensemble o. l. v. Johannes Andersen, m.m.v. solist.
4.50—5.20. Kinderuurtje.
5.20. Uurslag en klokkenspel van het raadhuis.
5.40—6.10. Voordracht.
6.10—6.20. Weerbericht.
6.20. Persberichten.
6.35. Tijdsein.
6.36. Sportberichten.
6.45—7.15. Voordracht.



DOMINIT-HOPPECKE de ACCU

MARNIXSTRAAT 425 — AMSTERDAM

7.20—10.35. Uitzending uit het Kon. Theater: Die Jüdin. Opera in 5 bedrijven van Halévy.
10.35—11.50. Dansmuziek door het orkest uit Restaurant Nimb o. l. v. Jens Wärny.
11.20. Uurslag en klokkenspel van het raadhuis.

Langenberg, 462,2 M.

7.05—7.25. Onderricht in Zelfverdediging.

7.25—7.45. Hans Molitor: Leergang der deutschen Einheitskurzschrift.

7.45—8.15. Alfred Dormanns: Esperanto voor gevorderden.

8.20—9.20. Morgenwijding. Privatdozent Dr. Heiss, toespraak. Het Werag Strijkkwartet (Rhein, Schwartz, Ringnald en Grote). Paul Apel, recitaties.

9.50—10.20. A. Brodbeck: Volk and Theater.

10.20—10.50. Fritz Worm: Wert und Ehre deutscher Sprache.

11.05—11.50. Feestelijke uitzending der Katholischen Gesellenvereniging ter herdenking van de 80e Geboortstages der Zentrale Köln.

11.55—12.15. Belastingpraatje. Paul Apel, recitaties.

12.20—1.50. Middagconcert o. l. v. Eysoldt.

1.50—2.15. Dr. H. Roth: Die Verwertung der letztjährigen Kartoffeleernte.

2.15—2.35. H. Pott: Wie verhalte ich mich bei Unglücksfällen auf dem Wasser?

2.35—3.05. Dr. Martin Rockenbach: Die Zeit im Buch.

3.05—3.25. Dr. Ludwig Mathar: Frühlingfahrt durchs unbekanntes Italien.

3.25—3.50. Karl Theodor Hanner: Geschichten von Bibi.

3.50—5.20. Vooravondconcert d. het Elberfelder Bandionion Orkest 1919 o. l. v. Karl Weyand.

5.20—5.45. Auto-ren-uitje. Alfred Beck.

5.45—6.05. Univers. Prof. Dr. Haymann: Zur Reform des Eherechts.

6.10—6.35. Voor de Arbeiders.

6.35—6.55. Dr. Kritzing: Der Sternhimmel im Mai.

6.55—7.20. Josef Bunzl: Aus dem Buch Richter und Gerichtete von Sling.

7.20. Sportbericht.

7.30. Operette-uitzending: De Graaf van Luxemburg. Operette in drie bedrijven van Franz Lehár. Muzikale leiding: Kühn. Spelleider: Aman a.G. Daarna: Laatste ber. en snorbbericht. Vervolgens: tot 11.20 Dansmuziek door het Jazz Symphonie-Orkest Bernard Etté uit Charlot en Chérie. Keulen.

Londen 358 en Daventry 1562,5 M.

10.35. (Alleen Dav.) Tijdsein en weerbericht.

2.50. Orkestconcert door het Radio Orkest o. l. v. John Ansell. Max Cuxley, sopraan. Eda Kersey, viool.

4.00. Orkest.

4.35. Missie-causerie door Commander E. W. E. Callwell: Creating a Public School on the Equator.

4.50. Engesche wespreekendheid. A Sermon oon Isaias XXVI. 13—21. Genred'kt op Zondag 19 Augustus 1565, door John Knox.

5.05—5.35. Kerkcantate No. 129, Bach. Gelobet sei der Herr, mein Gott. Noel Eadie, sopraan. Astra Desmond, alt. Stuart Robertson, bas. Leslie Woodgate, orgel. Frank Almgill, fluit. John Field, hobo d'amore. S. Kneale Kelley, vioolsoli. Het Radio Orkest. Het Radio Koor o. l. v. Stanford Robinson. 7.20. Kerkdienst.

8.05. Liefdadigheidsoproep ten bate van The Kensington, Fulham and Chelsea General Hospital, door de Markies van Carisbrooke.

8.10. Weerbericht, nieuwsberichten (all. Dav.) Plaatselijk nieuws. Scheepsberichten.

8.25. Albert Sandler en het Park Lane Hotel Orkest. Winifred Davis, sopraan. Albert Sandler, viool.

9.50. Epiloog.

Motala, 1351 M. en 98,8M.

10.20. Kerkdienst.

12.05. Weerbericht.

2.20. Causerie.

3.35. Kinderuurtje.

4.20. Kerkdienst.

5.35. De Dictator, toneelspel van Jules Romain.

7.05. Concert.

9.05. Oude Dansmuziek.

Parijs (Radio) 1744 M.

7.20. Nieuwsberichten.

7.50. Dagelijkse les in lichaam. opvoeding o. l. v. Dr. Diffre.

11.20. Religieuse causerie Jeanne d'Arc door den Eerw. Père Lhande. Daarna: Gewijde muziek, georganiseerd door La Vie Catholique m. m. v. de Soc. César Franck Vervolgens: Persberichten.

12.05. Dansmuziek. Tijdens het concert: Bilboquet sur les Pyramides.

3.50. Odeon-grammophonplaten. Tijdens het concert: Nieuwsber.

5.50. Pathé-grammophonplaten.

6.20. Landbouwber. en wedstrijdstruifslagen.

6.50. Persberichten.

7.05. Circus Radio-Paris.

7.35. Concert. Symphonie. muziek Concert voor viool en orkest. Mozart. Soliste: Mme Jenny Joly. In de pauzes: Nieuwsberichten.

Toulouse, 392 M.

12.05. Concert. Viool- en Saxophoonsoli, zang, militaire- en gewijde muziek.

1.20. Preek door den predikant Lengereau.

7.50. Symphonie-concert.

8.20—9.35. Concert. Opera-fragmenten.

9.05. Dansmuziek.

Zeesen, ca. 1680 M.

8.15. Klokkenspel.

8.20. Morgenwijding. Daarna: klokgelui.

10.50. Orkest-concert o. l. v. Carl Woitschach.

12.35. Causerie.

1.05—1.35. Beelduitzending.

1.50—3.50. Lezingen.

3.50. Orkestconcert.

5.20—7.20. Lezingen.

Maandag 6 Mei

Berlijn, 475,4 M.

4.20. Spaansch concert Pablo Haentzschel, inleiding. G. Haentzschel, vleugel. F. von Szpanowski, 1e viool. Olaf v. Gundvaldaen, 2e viool. Willy Fiala, viola. Julius Berger, cello. Rudolf Kletz, bas. Maximilian Albrecht. Daarna: Reclame-voordracht.

9.30 (ongeveer). Dansmuz. door Jörg Zinne en het Schwarzweiss-Jazz en Tango Orkest (tot 11.50).

Brussel, 511,9 M.

4.20. Concert door het Radio-Trio.

5.20. Causerie.

5.35. Causerie.

5.50. Grammophonplaten.

6.50. Radio-kroniek.

7.35. Concert door het Radio-Orkest m. m. v. Melle Dubois, zang.

8.20. Nieuwsberichten.

8.25. Concert m. m. v. Mme. Ceyne.

9.35. Laatste berichten.

Daventry exp. 482,3 M.

2.20. Concert door Lozells Cinema Orkest o. l. v. E. A. Parsons m. m. v. Charles Hill, tenor.

3.20. Balade-concert d. Anita Desmond, sopraan en Frederick Taylor, bariton.

3.50. Jack Payne en het BBC-Dansorkest.

4.50. Kinderuurtje.

5.35. Tijdsein van Greenwich, weer- en nieuwsberichten.

5.50. Geliefde uvertures, gesp. door het Birmingham Studio Ork. o. l. v. Joseph Lewis.

6.20. Concert door het Cresswell Colliery Institute Orkest o. l. v. David Aspinall.

7.20. Concert door het versterkt Birmingham Studio Orkest o. l. v. Joseph Lewis, m. m. v. Parry Jones tenor.

8.20. Vaudeville. Medewerkerden: Geoffrey Gibson, saxofon, Angela Maude, karakterliedjes, Ronald Frankau, conférencier, The Gay Pair, lichte liedjes en balladen, Victor Sheath, banjo, Phillip Brown's Dominoes Dance Band.

9.20. Weer- en nieuwsber.

9.35. Dansmuziek door Jack Hylton's Ambassador Club Band o. l. v. Ray Starita.

10.20—10.35. Teddy Brown en zijn orkest van Ciro's Club.

Frankfurt, 421,3 M.

3.55—5.25. Concert door het Radio Orkest.

6.15—6.45. W. van Dewall, E. Glaeser en P. Laven. Amerika II.

6.45—7.05. Gauleiter Hittmann: Die Bauhütten und Wohnungsbaugesellschaften.

7.05—7.15. Engesche litteratuur.

7.15—7.35. Engesche spraakles.

7.35—8.50. Moderne Russische Kunst. Sophie Selzmann, piano; L. Rewalt, recitaties.

8.50—9.50. Studentenliederen.

9.50—11.20. Grammophonplaten.

3.35. Voor de Duitse jeugd.

4.20. Welthäfen des Auslandes

(3). Voordracht, van Oberbaurat Bötcher.

4.45. Alt-Bremen (2). Voordracht van Prof. Dr. Hermann Entholt.

5.20. Vroolijk allerlei van den Propagandadienst.

5.50. Engesche les voor beginners.

6.20. Vervolg van 5.20.

6.45. Stunde der Werkstätgen (24). Willen und Wirken der deutschen Kinderfreunde. Voordracht van F. Gayck.

7.15. Weerbericht.

7.20. Zangonderricht.

8.20. Instrumentaal Cabaret, uitgevoerd door het Scarpa Orkest.

9.50. Actueel uurtje. Weer- en nieuwsberichten. Sportbericht.

10.20. Concert uit Café Wallhof.

11.10. Noord- en Oostzeeweerbericht.

HILVERSUM, 1071 M.

10.00. Tijdsein v. d. AVRO-klok.

10.00—10.15. Morgenwijding.

12.00. Politieberichten.

12.15—2.00. Lunchmuziek door het AVRO-trio. Programma: I don't care, Saxie Dowell. C'est la saison d'aimer, George Lauwerijns. Tango de Zuzu, H. Louys, Zingaresca, Monti. Marena Mia, José Luchesi. Dream Sweetheart, H. Tierney. Suite orientale, Popy. Indian Love Call, Friml. Ged. uit de operette Der Bettelstudent, Milöcker. You're a real sweetheart, Cl. Friend. Charité, Faure. Finale.

2.00—2.30. Grammophonmuziek.

2.30—4.30. Aansluiting van het Rembrandt-Theater, Amsterdam. Illustratieve filmmuziek door het Orkest o. l. v. David Hartogs. Gustav Wehls, Orgel.

5.00—6.00. Kinderuurtje door Mevr. Antoinette van Dijk.

6.00. Tijds. v. d. AVRO-Klok.

6.01—7.15. Dinermuziek d. het AVRO-Trio. Programma: Babylage, E. Gillet. Was Blumen Träumen, Translateur. Am Mèer, Schubert. In a persian Market, Kettelbey. Ged. uit de opera La Traviata, Verdi. Jazz O Mine, Nellom Red. Poupée valsante, vioolsolo, Oldiukreiser. It all belongs to me, I. Berlin. Nuit d'étoiles, Cl. Debussy. Finale.

7.15—7.45. AVRO. Tooneelhalfuurtje. Spreekster: Jeanne Willink-van Schaik. Onderwerp: Mijn tooneelopvattingen.

7.45. Politieberichten.

8.00. Tijds. v. d. AVRO-Klok.

8.01—9.00. Voordracht met muzikale voorbeelden door Casper Höweler over La Bohème.

9.00—11.00. Concert door het Omroeporkest o. l. v. Nico Treep. Programma: Ouverture The Bohemian Girl, Balfe. Im Wandel der Zeiten, Van Haydn tot Brahms. Morena, Invocation, Gounod. Intermezzo uit Suor Angelica, Puccini. Fantasia De Troubadour, Verdi. Slavische Rhapsodie, Friedemann.

10.05. Persber. van Vaz Dias.

Frauenherz, Mazurka, Joh. Strauss. Bayaderen, Wals, Kalman. Potpourri 1929. Ralf. By the Swane River, Myddleton. Der Tausendkünstler, Marsch, Blankenburg.

11.00. Grammophonmuziek.

1.30. Sluifing.

Iuizen 336,3 M. Na 6 uur 1852 M.
Uitsluitend NCRV-Uitzending.
11.00—11.30. Korte zieken-
dienst.

12.30—1.45. Orgelconcert.
4.00—5.00. Ziekenuurtje.
5.00—6.30. Gramofhoor.muz.
6.30—7.00. Literaire lezing.
7.00—7.30. Orgelconcert.
7.30. Concert m. m. v. vocale
schiste. Sprekers. Daarna: Persber.

Kalundborg, 1153 M.

6.50—7.00. Ochtend-gymnastiek
10.20—10.30. Weerbericht.
11.20. Ourslag en klokkenspel
van het raadhuis.
11.20—1.20. Concert uit Restau-
rant Wivel, o. l. v. K. Ingemann
Pamhoj.
2.50—4.50. Namiddagconcert d.
het Radio-orkest o. l. v. Launy
Gröndahl. In de pauze te ca. 3.30:
Voordracht.

5.00. Beursberichten.
5.10—5.40. Voordracht.
5.40—6.10. Engelsche les.
6.10—6.20. Weerbericht.
6.20. Persberichten.
6.35. Tijdsin.
6.35—7.05. Voordracht.
7.05—8.05. Uitzending naar aan-
leiding van den Kinderhulp-dag.
8.05—10.20. Spaansche avond.
8.05—8.30. Voordracht over

Spanje.
8.30—8.45. Spaansche volkslie-
deren.
8.45—9.05. Voorlezing. Daarna:
Persberichten.

9.20—10.20. Concert door het
Radio-orkest o. l. v. Emil Reesen.

Langenberg, 462,2 M.

9.35—10.30. Gramofhoorplaten.
10.35—11.15. Schooluitzending.
11.30. Gramofhoorplaten.
12.25—1.50. Middagconc. o. l. v.

Eysoldt.
2.00. Raadgevingen voor Huis.
2.20—2.50. Kinderspeeluurte o.
l. v. Els Vormderberg.

3.20—3.45. Voor de Vrouw.
3.45—3.50. Zakelijke berichten.
3.50—4.15. Museumdirecteur
Privatdozent Dr. Dr. Lips: Alexan-
der von Humboldt zum 70. Todes-
tag.

4.20—5.05. Voor de Jeugd.
5.05—5.50. Vooravondconcert d.
het Werag Orkest o. l. v. Busch-
kötter, Henny Wolff, sopraan.
5.50—6.10. Leesuurte.

R. Rich: Die Leute von Seldwyla
van Gottfried Keller.

6.35—7.00. Spaansche taalles.
7.00—7.20. Ouderuurte. Ober-
schulrat Dr. Pähler: Wir Eltern
und der Unterricht in der Biologie.

7.20—8.15. Avondconcert d. het
klein Werag Orkest o. l. v. Eysoldt.
8.20. Aansame Musik. Het We-
rag Strijkkwartet (Rhein. Schwartz
Ringnald en Grote). Kläre Han-
sen, sopraan. Wilhelm Strienz, bas.
Dodja Feldin, cello. Ech Grape,
piano. Daarna: Laatste berichten.

Sporbericht. Vervolgens: tot 11.20
Dagsmuziek door het Jazz Sympho-
nie Orkest Bernard Etté uit Char-
lot en Chérie, te Keulen.

Londen 358 en Daventry 1562,5 M.

9.35. Morgenwijding.
9.50. (Alleen Dav.) Tijdsin en
weerbericht.

10.05. Miss Spiltman: The Pro-
blems of Domestic Fatigue.

10.20. (Alleen Dav.) Gramo-
foonplaten.

11.20. Balladeconcert door Hebe
Simpson, sopraan, en Mervyn Lam-
bert, bariton.

11.50. Variété. Hector Gordon,
Schotsch komiek. Eileen en Irene
Hayes, A Musical Entertainment.
12.20—1.20. Orgelconcert door
Edgar T. Cook. Uitzending vanuit
Southwark.

1.50. Schooluitzending.
2.20. Muzikaal intermezzo.
2.25. Miss Rsoda Power: Sto-
ries for Younger Pupils. The Herds-
man and the Weaver-Girls.

2.40. Muzikaal intermezzo.
2.50. Dansmuziek door Jack
Payne en het B.B.C.-dansorkest.

3.35. Alphonse du Clos en zijn
Orkest.
4.35. Kinderuurte.

5.20. Summer Days, door A.
Bonnnett Laird.

5.35. Tijdsin, weerbericht en
nieuwsberichten.

5.50. What the Younger Gene-
ration Thinks (1), Dialogo tus-
schen Mr. H. A. Secretan Oxford
en Bermondsey Mission, en een
Clublied.

6.00. De grondslagen der Mu-
ziek. Oude Italiaansche cellomuziek.
Sonate, Corelli, gespeeld door Ju-
liette Alvin.

6.40. De Gavanæne van Zenda,
door Anthony Hope.

8.20. Weerbericht, nieuwsber.
8.35. Mr. A. Lloyd James, secre-
taris van de B.B.C.

8.40. Mr. H. Plunket Greene:
Are We a Musical Nation?

8.55. Plaatselijk nieuws. (Alleen
Dav.) Scheepsberichten.

9.00. Kamermuziek van werken
van Delius. Elsie Suddaby, sopraan.
Albert Sammons, viool. Beatrice
Harrison, cello. Howard Jones,
piano.

10.20—11.20. Dansmuziek door
Teddy Brown en zijn Band van
Ciro's Club.

11.20—11.35. Beelduitzending.

Motala, 1351 M. en 98,8M.

4.20. Gramofhoorplaten.
5.20. Kinderuurte.
5.40. Schooluitzending.

5.50. Concert door het Radio-
Orkest.

6.35. Engelsche taalles.
7.05. Buitenlandse kroniek.
7.25. Emil Sjögren Concert.
9.05. Rijksdagkroniek.

Parijs (Radio) 1744 M.

6.05. Dagelijksche les in licha-
mopvoeding o. l. v. Dr. Diffre.
6.50. Herhaling van de les.
7.20. Nieuwsberichten.

10.05. Koersen en berichten.
11.50. Symphonieconcert.

12.20. Openingskoersen Parijs
en Londen. Nieuwsberichten.

12.35. Voortzetting concert.
1.20. Koersen.

2.50. Koersen. Opening New-
York.

3.05. Gramofhoorplaten.
4.05. Slotkoersen en berichten.
Kersen.

5.50. Gramofhoorplaten.
6.25. Landbouwberichten en
werstijdslagen.

6.50. Boekhoud-les over gevor-
derden.

7.05. Koersen en berichten.
7.20. Tuinbouwpraatje.

7.35. Slotkoersen New-York.

7.40. Concert. Declamatie door
de Heeren André Pollack en
Stacquet. Kamermuziek en zang. In
de pauzes: Nieuwsberichten.

Toulouse, 392 M.

12.05. Gramofhoorplaten.
7.50. Concert. Orkest, balalaïka
en zang.

8.20—9.35. Concert. Operafrag-
menten, militaire muziek en dans-
muziek.

Zeesen, ca. 1680 M.

11.20—4.20. Lezingen.
4.20—5.20. Orkestconcert.

5.20—7.05. Lezingen.
7.20. Een-acter Der Hund im
Hirn.

8.20—8.20. Piano-recital door
Theophil Demetriescu.

8.00. Orkestconcert o. l. v. Dr.
Julius Kopsch. Daarna: Persber-
ichten en tot 11.50: Dansmuziek.

Dinsdag 7 Mei

Berlijn, 475,4 M.

4.20—5.20. Dansmuz. door het
Orkest Ilya Livschakoff, van Hotel
Bristol. Daarna reclamevoordracht.

7.20. Operaurtje uit de S.aats-
opera, Unter den Linden: De Bar-
bier van Sevilla, comische opera in
2 acten. Muziek van Rossini. Diri-
gent: Georg Széll. Regie: Karl
Hoy. Plaats der handeling: Sevilla
omstreeks in het midden der 17e
eeuw. In de pauze beelduitzending.

Daarna weer- en nieuwsberichten.
Tijdsin, sportbericht.

Brussel, 511,9 M.

4.20. Concert door het Radio-
Trio.
5.20. Fransche les.
5.50. Gramofhoorplaten.
6.50. Radio-kroniek.

7.35. Concert door het Radio-
Orkest.
7.50. Causerie. Daarna vervolg
concert, Four ways, Coates.

8.20. Nieuwsberichten.
8.25. Fragmenten uit Lohengrin,
opera van Richard Wagner.

9.05. Dansmuziek door het
Radio-Orkest.

9.35. Laatste berichten.

Daventry exp. 482,3 M.

2.20. Paul Moulder's Rivolt
Theater Orkest.

3.20. Concert door het Birming-
ham Studio Orkest o. l. v. Frank
Castell, m. m. v. Frances Hatfield,
sopraan en Winifred Flavell, viool.

4.50. Kinderuurte.
5.35. Tijdsin van Greenwich,
weer- en nieuwsberichten.

5.50. Jack Payne en het BBC-
Dansorkest m. m. v. David Open-
shaw en Muriel Stevens, komische
voordrachten, Walter Todd, kom-
iek.

7.20. Herinneringen aan Cheva-
lier. Voorgezongen door Edgar
Lane, Walter Randall aan de piano.

7.50. Music of the Sea. Concert
door het Birmingham Studio Ko-
orkest o. l. v. Joseph
Lewis. Solist: Robert Chignell, ba-

9.20. Weer- en nieuwsber.
Kamermuziek. Medewer-
kenden: Megan Foster, sopraan.

Frederik Thurston, klarinet. Ray-
mond Jeremy, viola. Victor Hey-
Hutchinson, piano.

Frankfurt, 421,3 M.

12.50. Gramofhoorplaten.
4.20—5.50. Concert door het
Radio Orkest. Werken van Brahms
Orkest o.l.v. R. Merten, m. m. v
solisten.

5.50—6.15. Prof. A. Ehringhaus.
„Die moderne Arbeiterdichtung
Deutschlands“.

6.55—7.15. Schaakurtje.
7.15—7.35. Prof. Dr. G. Künt-
zel: Mitteleuropa, eine geschicht-
liche Entwicklung der Begriffe.

7.35. Concert, ter herdenking
van de 60e geboortedag van Hans
Pfitzner. Orkest o. l. van Dr. L.
Rotenberg. Johannes Willy, bariton.
Prof. Wigelaar-kwartet. Rein-
hold Merten, piano.

7.50—8.20. Piano-recital door
Theophil Demetriescu.

8.00. Orkestconcert o. l. v. Dr.
Julius Kopsch. Daarna: Persber-
ichten en tot 11.50: Dansmuziek.

8.20—8.20. Piano-recital door
Theophil Demetriescu.

8.00. Orkestconcert o. l. v. Dr.
Julius Kopsch. Daarna: Persber-
ichten en tot 11.50: Dansmuziek.

Hamburg, 391,6 M.

10.20. Schooluitzending.
10.50. Muziekuitzending voor
Scholen.

3.35. Autore-uurte. Fritz von
Briesen leest uit eigen werken.

4.20. Friedrich Victor: Die heu-
tliche Lage der deutschen Luftfahrt.

5.05. Dr. Paul Stefan: Moderne
Dirigenten.

5.35. Dansmuziek.
6.20. Prof. Dr. A. Gehring: Die
Bedeutung der Hackarbeit.

6.45. Dr. Wauer: Die Berliner
Festspiele 1929.

7.20. Anselm und Angela, le-
gende van Rudolf Klutmann. Muz.
van Horst Platen. Muzikale leiding:
Horst Paten, Rudolf Klutmann, in-
ciding.

9.20. Actueel uurte. Weer- en
nieuwsberichten. Sportbericht.

9.50. Dansonderricht o. l. v.
Curt Fleischer.

10.20. Dansorkest door het
Scapa Orkest.

11.10. Noord- en Oostzeeweer-
bericht.

11.50—12.50. Weensch Nacht-
concert (goolfengte 391,6).

HILVERSUM, 1071 M.

10.00. Tijds. v. d. AVRO.-Klok.
10.10—10.15. Morgenwijding.

12.00. Politieberichten.
12.15—2.00. Lunchmuziek door
het AVRO-Trio. Programma: I
don't know why I do it, Jack Val.
Just another night, Walter Donald-
son. Down by the old gront Gate,
Rose Kassel. La vieille horloge,
Pierre Larrieu. Fantasie Werther,
Massenet. Virginia, A. Bryan.
Kommi in meine Arme, R. Benatzky.
Prelude, Rachmaninoff. Colombo,
Nicholls. Streifzug, Joh. Strauss.
Le rêve que j'ai fait, G. Krier. Fi-
nale.

2.00—2.45. Wenken op het ge-
bied van kookkunst d. P. I. Kers.

2.45—3.00. Gramofhoor-muziek.
3.00—4.00. AVRO. Keipercursus
door Mevr. de Leru-van Rees.

4.00—5.00. Microfoon debutan-
ten. Emma Simons, zang. Recit. en
Aria uit Josua, Händel. Ariete uit
Floridante, Händel. Ueber Nacht,
über Nacht kommt still das Leki,
Hugo Wolf. Verborgenheit, Hugo
Wolf. I. H. L. Goudmit piano.

5.00. Etude Op. 10 No. 12. Fr. Chopin.
Etude Op. 10 No. 3, Fr. Chopin.

Etude Op. 25 No. 10, Fr. Chopin.
Etude Op. 10 No. 5, Fr. Chopin.
Lisle joyeuse, Cl. Debussy.

5.30—7.15. Vooravondconc. d. het Omroeporkest o. l. v. Nico Treep. Het Rembrandt-Solistenkwartet bestaande uit: Frans Loquet, le Tenor, W. Kooper, 2e Tenor, B. Gerritsema, Bariton. Bernard Leeuwijn, Bas. Programma: Overture Flotte Bursche, Suppé. Suite gaie, G. Marie. La Serenata, Spaansche wals, Metra.

6.00. Tijds. v. d. AVRO.-Klok.
a. Heer, die de tenten des Hemels daer spreidt, Valerius b. Het Angelus der zee. J. Goublier. Rembrandt-Solistenkwartet. Fantasie n. motieven der opera Paljas, Leoncavallo. Menuet. Thomé. a. Hallo Californië. J. Presburg. b. Zeemanslot. W. Petrie. c. Dakhazenenkwartet. J. Muller. Rembrandt-Solistenkwartet. Wiener Praterleban. Wals. Translateur. Potpourri Der Czarewitsch Lehar. The Diplomat, Marsch, Sousa.

7.15—7.45. 24ste les Engelsch voor gevorderden door Fred Fry.
7.45. Politieberichten.
8.00. Tijds. v. d. AVRO.-Klok.
8.15. Aansluiting van het concertgebouw te Amsterdam. Uitzending van den Beethoven-Cyclus. Het Concertgebouw-orkest o. l. v. Dr. Willm Mengelberg. Daarna: Persberichten van Vaz Dias. Dansmuziek door het AVRO. Dansork.
11.30. Sluifing.

Huizen 336,3 M. Na 6 uur 1852 M.

Uitsluitend KRO.-Uitzending.
11.30—12.00. Godsdienstig halfuurtje.
12.00. Tijds. v. d. KRO. Klok.
12.15—1.15. Concert door het KRO-Trio.
1.15—2.00. Gramofoonmuziek.
2.00—2.20. Knipcursus.
5.30—5.50. Piano-recital.
5.50—6.10. Gramofoonmuziek.
6.10—6.30. Vervolg piano-recital.
6.30—7.00. Gramofoonmuziek.
7.00—7.25. Cursus Kerklatijn v. beginners.
7.35—8.00. Cursus Kerklatijn v. gevorderden.
8.00. Uitzending uit het Rembrandt Theater te Eindhoven.

Kalundborg, 1153 M.

6.50—7.00. Ochtend-gymnastiek
10.20—10.30. Weerbericht.
11.20. Uurslag en klokkenspel van het raadhuis.
11.20—1.20. Concert uit Restaurant Wivel, o. l. v. K. Ingemann Palmhøj.
2.20—4.20. Namiddagconcert d. Instrumentaal Ensemble o. l. v. Louis Pfeil. In de pauze te ca. 3.05 Voordracht.
4.20—4.50. Kinderuurtje.
5.00. Beursberichten.
5.10—5.40. Voordracht in de Fransche taal over Alfred de Musset door Madame José Roger.
5.40—6.10. Voordracht.
6.10—6.20. Weerbericht.
6.20. Persberichten.
6.25. Tijds. v. d. KRO.
6.26—6.50. Causerie.
6.50—7.20. Voordracht.
7.20. Uurslag van het raadhuis.
7.20—8.35. Voordracht.
8.35—8.50. Moderne dialogen

III. Familien Hansen. Klucht van Jens Locher. Daarna: Persberichten
9.05—10.05. Deensch Symphonie-concert door het Radio-Symphonie-orkest o. l. v. Launy Gröndahl.

Langenberg, 462,2 M.

9.35—10.30. Gramofoonplaten.
10.35—11.15. Schooluitzending.
11.15—11.55. Muziekuitzending voor scholen.
11.55. Gramofoonplaten.
12.25—1.50. Middagconcert d. het Werag Orkest o. l. v. Kühn. R. Fritsche, fluit.
1.50. Raadgevingen v. Huis.
2.20—2.50. Kinderspeeluurkje o. l. v. Els Vorderberge.
3.05—3.25. Geschiedten von Dr. Dolittles Tieroper, vertelt d. Hermann Probst.
3.25—3.50. Dichteruurkje. Uit Farbenheit van Arthur Silbergleit.
3.50—3.55. Zakelijke berichten.
3.55—4.20. Dr. Wilhelm Meridies: Charles de Coster zum fünfzigsten Todestag.
4.20—0.05. Frau Oberin Dr. Müller: Die Erziehungs- und Bildungsarbeit der Mädchenschulen.
5.05—5.50. Vooravondconcert d. het Radio Orkest van Frankfurt o. l. v. R. Merten. Maria Noll-Boss, sopraan. Harry Wiggelaar, viool. Hans Geis, viool. Alfred Schattschneider, cello. Erich I. Kahn, piano.
5.50—6.10. Leesuurkje.
6.35—7.00. Fransche taalles.
7.00—7.20. Die moderne Genossenschaftsbewegung. Dr. Hans Stein: Aus der Geschichte der deutschen Konsumgenossenschaftsbewegung.
7.20. Avondconcert door het Westfalia Orkest o. l. v. Dr. Paul von Szent-Györgyi.
7.50. Im Mai. Concert. Medewerkenden: Het Klempf, Vocaal-Terzett (Else, Grote, Martha Klempf). Ewald Kaldeweiler, bariton. Hermann Munk. liedjes aan de luif. Ernst Reschke, Hermann Probst, recitaties. Westfalia Ork. o. l. v. Dr. Paul von Szent-Györgyi. Daarna: Laatste berichten en sportbericht, vervolgens: Sluiften.

Londen 358 en Daventry 1562,5 M.

9.35. Morgenwijding.
9.50. (Alleen Dav.) Tijds. en weerbericht.
10.05. Mrs. E. M. Stephenson: Folding and Ironing Tab le Linen.
10.20. Concert. Constance Mellor, sopraan. Georffrey Dunn, bariton. Vera Towsley, piano.
12.20—1.20. Alphonse du Clos en zijn orkest.
1.20—1.45. (Alleen Dav.) Beelduitzending bij wijze van proef.
1.50. Schooluitzending.
2.50. Muzikaal intermezzo.
2.55. Fransche les voor beginners o. l. v. E. M. Stephenson.
3.20. Louis Levy's Orkest o. l. v. Arnold Eagle.
3.35. Schooluitzending.
3.50. Louis Levy's orkest (vervolg).
4.35. Kinderuurtje.
5.20. Voorlezing van gedichten.
5.35. Tijds. v. d. KRO., weerbericht en nieuwsberichten.
5.50. Muzikaal intermezzo.
6.05. De grondslagen der Muziek. Oude Italiaansche cellomuziek,

gespeeld door Juliette Alvin. Sonate, Vivaldi.

6.20. Holidays at Home and Abroad (2), Mr. Robert Byron: Exploring the Greek Seaboard.
6.35. Muzikaal intermezzo.
6.45. Mr. H. J. Massingham: Adventures among Birds (2), London Birds.
7.05. Militair ioncert door het Radio Militair Orkest oo. l. v. B. Walton O'Donnell. R'sp'ah God acre, alt. Heddle Nash, tenor.
7.20—7.50. (Alleen Dav.) Mr. Norman Walker: Next Steps in Biology, Oxygen and Living Things.
8.20. Weer- en nieuwsberichten.
8.35. Sir Walford Davies: Music and the Ordinary Listener, 8e serie; Händel at the Harpsichord.
8.55. Plaatselijk nieuws. (Alleen Dav.) Scheepsberichten.
9.00. De Courville's uurtje.
10.00—11.20. Dansmuziek door Jay Whidden's Band van Carlton Hotel.

Motala, 1351 M. en 98,8M.

12.20. Schooluitzending.
4.20. Gramofoonplaten.
5.20. Kinderuurtje.
5.50. Concert. Uitzending uit Hotel Atlantic.
6.00. Stenografie-les.
6.15. Landb.wetensch. voordr.
6.35. Voordracht.
7.05. Wagner-concert.
8.05. Voordracht.
9.05. Litteraire voordracht.

Parijs (Radio) 1744 M.

6.05. Dagelijksche les in licham. opvoeding o. l. v. Dr. Diffre.
6.50. Herhaling van de les.
7.20. Nieuwsberichten.
10.05. Berichten en koersen.
11.50. Symphonie-concert.
12.20. Openingskoersen Parijs en Londen. Nieuwsberichten.
12.35. Vervolg concert.
1.20. Koersen.
2.05. Koersen. Opening New-York.
3.05. Conc. d. h. radio-orkest.
3.05. Slotkoersen. Berichten.
5.50. Koersen.
5.55. Pathé-gramofoonplaten.
6.25. Landbouwberichten en wedstrijduitslagen.
6.50. Engelsch v. beginners.
7.05. Koersen en berichten.
7.20. Litteraire kroniek.
7.50. Slotktersen.
7.55. Concert, georganiseerd d. Radio Selection. Festival Maurice Yvain. In de pauzes: Nieuwsber.

Torhouse, 392 M.

12.05. Concert. Balalaika, klokken, castagnetten, zang, piano-sol en onerafragmenten.
7.50. Harmonica-muziek.
8.10. Causerie.
8.20—9.35. Concert aangeboden door Philips Radio. Operafragmenten en dansmuziek.

Zeesen, ca. 1680 M.

11.20—4.20. Lezingen.
4.20—5.20. Orkestconcert.
5.20—7.05. Lezingen.
7.20. Opera-uitzending: De Barbier van Sevilla. Komische opera in 2 bedrijven van G. Rossini. In één der pauzes: Beelduitzending. Na afloop: Persberichten.
10.05—10.35. Proef-beelduitz.

Woensdag 8 Mei

Berlijn, 475,4 M.

7.25. Waarover men spreekt. Onderwerp en spreker zullen later door de microfoon bekend gemaakt worden.
7.50. Vroolijke liederen. Franz Baumann, tenor. Franz von Szpanowski, viool. Theodor Mackeben, vleugel. Daarna concert door de Kapel Géza Komor, uit Hotel Kaiserhof.
8.50. Concert. Trio C-mcoll, 1, Nr. 3, van L. v. Beethoven. Daarna berichten van de draadloze omroep. Vervolgens tijds. v. d. KRO., nieuwsberichten, sportbericht, weerbericht. Beelduitzending. Tenslotte tot 11.50 dansmuziek uit de Kapel Dajos Béla.

Brussel, 511,9 M.

4.20. Concert door het Radio-Trio, m. m. v. den heer Morelli.
5.20. Causerie.
5.35. Causerie.
5.50. Gramofoonplaten.
6.50. Radio-kroniek.
7.35. Uitzending van de Sociëstische Radio-Club.
9.35. Laatste berichten.

Daventry exp. 482,3 M.

2.20. Concert door het Militair Orkest van Birmingham o. l. v. W. A. Clarke, m. m. v. Winifred Payne, alt. Cissie Woodward, piano.
3.50. Jack Payne en het BBC-Dansorkest m. m. v. Maria Marova, Russische volksliedjes.
4.50. Kinderuurtje.
5.35. Tijds. v. d. KRO. en weer- en nieuwsberichten.
5.50. Lichte muziek door het Birmingham Studio Orkest o. l. v. Frank Cantell m. m. v. Irene Bonas, sopraan, David Lilliman, viool.
7.20. Concert door het Harold Brooke, koor. Uitgezonden uit het Bishopgate Institute. Medewerkenden: Odette de Foras, sopraan. Harry Idle, eerste viool. Gilbert Barton, fluit, solo.
8.20. Concert door het Radio-Militair Orkest o. l. v. B. Walton O'Donnell, m. m. v. Phyllis Archibald, alt.
9.20. Weer- en nieuwsber.
9.35. Dansmuziek door Billie Francis en zijn orkest. Uitzendingen uit de West End Dance Hall, Birmingham.
10.20—10.35. Alfredo en zijn orkest van het New Princes Restaurant.
10.35—11.05. Proef-beelduitzending.

Frankfurt, 421,3 M.

12.35. Gramofoonplaten.
3.55—5.25. Moderne Dansmuz. door het Radio Orkest m. m. van Ly Ottmar, sopraan.
6.40—7.00. Prof. Dr. Franz Schütz: Zum Jubiläum des Briefwechsels zwischen Goethe und Schiller.
7.00—7.15. Na'uu-konthe voordracht o. l. v. Prof. Dreyermann.
7.15—7.35. H. Drost: Das Freizeit- und Berufsproblem der heutigen Ancestraljenugend.
7.35. Etagenhaus. hoorspel van Otto Alfred Paltsch.
Daarna gramofoonplaten.

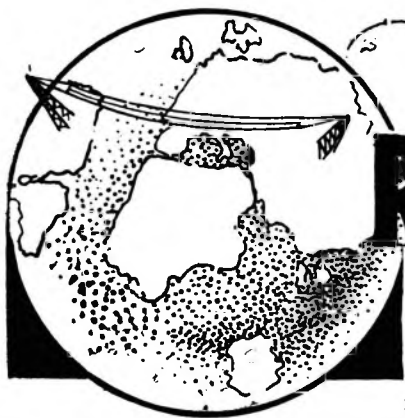

RADIO WERELD



Weekblad voor Nederlandsche
Radio-Amateurs en Luisteraars



2 MEI 1929

No. 18

ZESDE JAARGANG

ABONNEMENT

NEDERLAND f 7.50 PER JAAR

f 4.— PER ¼ JAAR

BUITENLAND EN N.O.-INDIË:

f 12.— PER JAAR

LOSSE NUMMERS f 0.25

(IN BELGIË Frs. 4.—)

REDACTIE:

N.Z. VOORBURGWAL 250,
AMSTERDAM (C.)

TELEFOON 37121

ADMINISTRATIE:

ENGERS & FABER

N.Z. Voorburgwal 250, AMSTERDAM (C)

TELEFOON 37121 - GIRONUMMER 41280

Abonnementen kunnen op elk tijdstip ingaan,
doch eindigen op 30 Juni of 31 December.
Zonder opzegging, vóór een dezer data, worden
zij stilzwijgend verlengd

ALLE RECHTEN OP DEN INHOUD WORDEN VOORBEHOUDEN — NADruk VERBODEN

EENDRACHT MAAKT MACHT

Nieuwe concentratie

ER is een tijd geweest dat drie rivalen kampften om de gunst van de massa, er liggen jaren van vinnigen strijd tusschen radio, film en gramfoon achter ons. Tot een uitgesproken zege voor een der partijen is het niet gekomen, noch de gramfoon, noch de radio heeft het veld der publieke appreciatie behoeven te verlaten.

Men heeft overal ter wereld ingezien, dat een nauwere samenwerking tusschen deze technieken niet alleen gewenscht was, doch dat hieruit de kracht zou ontspruiten tot verdere ontwikkeling der geluid- en beeldweergave.

Wij hebben reeds enkele malen melding gemaakt van fusies op radio- en gramfoongebed, maar de voor tekenen en geruchten wijzen er op, dat de concentreeing op dit gebied nog slechts een begin gemaakt heeft. Het machtige Kolster-Brandescern met zijn duizenden pa-

tenten op het gebied van de radio en de gramfoon staat niet alleen in haar krachtige positie. Ook de gramfoonmaatschappijen zelf sluiten zich hechter aaneen, nu zij inzien dat de wereld voor haar technische producten nog vrijwel braak ligt. De statistieken van platen-omzet springen in alle landen omhoog, nieuwe technische verbeteringen in verband met sprekende film en elektrische weergave maken dat alleen eendrachtige samenwerking versnippering en on-economische concurrentie kunnen voorkomen.

Ons bereiken berichten, dat een fusie tusschen His Master's Voice en Columbia aanstaande is, dat een nauwere finantiele samenwerking reeds een feit geworden is. En al moge een voorzichtige raad van commissarissen één en ander nog lichtelijk overdreven noemen, het is een bekend feit, dat een uitwisseling van patenten en ervaringen op dit gebied reeds sedert enkele jaren plaats vindt.

Ook de Klangfilm-Tobis, waarover wij

in no. 16 van ons blad uitvoerig schreven, streeft naar een gezonde expansie. Voor exploitatie der vele patenten, die deze onderneming in haar beheer heeft, zal in Engeland een maatschappij opgericht worden met een maatschappelijk kapitaal van een miljoen pond sterling. Deze Engelsche dochteronderneming wordt gesticht in samenwerking met de British Instructional Films, de groote Engelsche filmproducers. De juiste gegevens zijn nooit bekend gemaakt, maar ook door deze filmonderneming zijn sinds de geboorte van de sprekende film reeds verschillende belangen genomen bij de groote ondernemingen op radiogebied.

Zoo blijkt uit de ontwikkelingsgang dat voor de moderne radio-industrie het betreden van de terreinen van film en gramfoon een kwestie van noodzakelijkheid is. Op welke wijze en in welke verhoudingen combinaties ook voor ons land ontstaan zullen, moeten de komende maanden aantoonen.

ORCHESTRA

GRAMOFOONVERSTERKERS EN RAAMONTVANGERS

FIRMA G. FELLINGA, TECHNISCH HANDELSBUREAU

CORNELIS TROOSTSTRAAT 25, AMSTERDAM, TEL. 22122

HOE ONZE VADERLANDSCHE RADIO-INDUSTRIE GROEIT EN BLOEIT



De nieuwe Philips' Apparatenfabriek



De nieuwe Bakelietfabriek

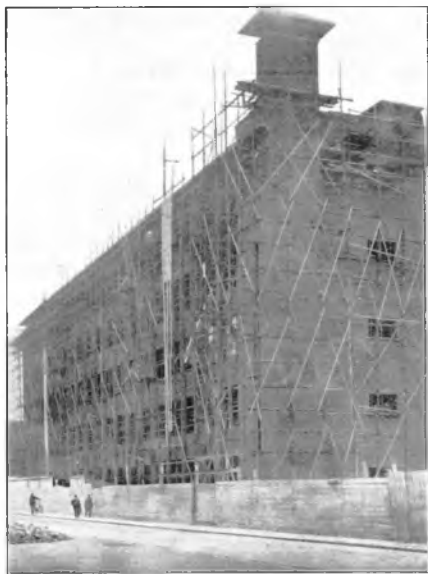

Philips' Bedrijfschool

DE voorname plaats, die onze vaderlandse radio-industrie ook in het afgelopen jaar ingenomen heeft, leeren omzettingen en uitvoerstatistieken. Maar het levend bewijs, dat deze voorspoedige bloei niet van voorbijgaanden aard is, bewijzen de berichten van de laatste weken. Het is uitbreiding overal, in verschillende deelen van ons land rijzen de steigers weer omhoog, dreunt de betonmolen en wordt koortsachtig gewerkt om het steeds nijpende gebrek aan fabrieksruimte voor de radio-industrie te verhelpen. Phillips, N.S.F. en Splendor, overal beijvert men zich om de productiemogelijkheden gelijken tred te laten houden met de steeds wassende vraag.

Wij geven hieronder allereerst een kijkje op de nieuwe uitbreidingen bij Philips. Een nieuwe bakelietfabriek, een tweede apparatenfabriek en last not least een bedrijfschool voor een duizendtal leerlingen.

Dezen zomer zal de Nederlandsche Seintostellen Fabriek (Radio N.S.F.) te Hilversum weer een nieuwe groote uitbreiding ondergaan: de werkoppervlakte, welke thans ongeveer 12.000 M².

N.S.F.

bedraagt, zal op ongeveer 20.000 M². worden gebracht. Vooreerst zal een nieuwe fabrieksruimte worden gebouwd, welke ongeveer 3200 M². zal beslaan, en rondom gaanderijen voor kantoorlokalen, enz. zal bevatten.

Aan de overzijde van de J. v. d. Heijdenstraat, achter het kantinegebouw, zal een modern ingericht en stijlvol ontworpen laboratorium verrijzen, 55 M. lang en met twee verdiepingen.

Voor de afd. houtbewerking zal ook 'n nieuwe werkruimte, waarbij een groote houtloods, beschikbaar worden gesteld. Verder worden gebouwd een z.g. hoogspanningsruimte, een werkplaats voor materiaal, emballage, en een garage.

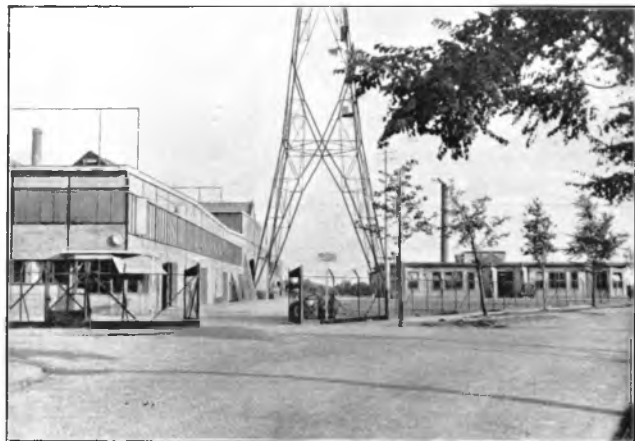

JUBILEUM VAN DR. HANS BREDOW



Den 1sten Mei was het 25 jaar geleden, dat Dr. Hans Bredow, de bekende Duitse Omroep leider, voor de eerste maal als ingenieur bij een Duitse Radio-maatschappij in dienst trad en van dat oogen-

blik af heeft hij zich geheel aan de „draadlooze" gewijd.

Veel heeft Duitsland aan hem op radiogebied te danken. Hij was o.m. stichter van de „Transradio A.G.", gaf de stoot tot den bouw van de wereldstations Nauen en Eilvese en richtte ook na langen strijd met de Marconi Maatschappij, de „DEBEG" op, de bekende Duitse maatschappij tot exploitatie van scheepstations.

Hij was het, die voor de eerste maal in Duitsland den omroep propageerde en voor het eerst op 16 November 1919 de idee van een algemeen omroep in Duitsland opperde. Tesamen met Direktor Knöpfke en onzen landgenoot Cornelis Bronsgeest heeft hij vanuit Berlijn den Duitschen omroep groot gemaakt.

Hij is echter niet „de vader van den omroep", zooals men hem in Duitsland gaarne noemt. Deze eere naam komt onzen landgenoot Ing. Idzerda toe, die reeds in 1918 in samenwerking met de ingenieurs Holst en Oosterhuis van het Philipslaboratorium volledige plannen voor een omroep had uitgewerkt.

HET VERMIJDEN VAN DEN BROMTOON BIJ GEBRUIK VAN MODERNE WISSELSTROOMLAMPEN

door DIPL. ING. KARL SCHMOLL

TIJDENS hare ontwikkeling heeft de wisselstroomlamp menige verandering ondergaan. Hoe eenvoudig het vraagstuk der wisselstroom-gloeidraadvoeding thans op het eerste gezicht ook zijn mag, zoo moeilijk was het, de tegenwoordige volmaakte oplossing te vinden. Interessant is het, dat men bij de eerste proeven er aan dacht, om de lampen onmiddellijk met het wisselstroomnet te voeden, d.w.z. den gloeidraad zonder tusschenschakeling van een transformator aan een spanning van 110 à 220 Volt aan te sluiten; speciaal de Amerikanen wijdden zich aan dergelijke proeven, waarbij tenslotte bleek, dat deze constructie onbruikbaar is. De gloeidraad werd zoo zwak, dat deze bij de geringste trilling brak. Bovendien treden bij zulke hoge gloeidraadspanning en andere ongunstige verschijnselen op. Het bleek dus, dat directe voeding niet mogelijk was en dat de verhitting van den gloeidraad steeds plaats moet vinden door tusschenschakeling van een transformator, die evenals de z.g. bel-transformator, de netspanning tot een kleine waarde verlaagt.

Wisselstroomlampen worden tegenwoordig in twee verschillende uitvoeringen in den handel gebracht, n.l. indirect verhitte, en direct verhitte lampen. Bij de direct verhitte lampen wordt de wisselspanning rechtstreeks op den gloeidraad aangesloten en de gloeidraad zelf wordt voor electronen-emissie gebruikt. Bij de indirect verhitte lampen, die, de eindlampen uitzonderd, boven eerstgenoemde lampen te prefereren zijn, verwarmt de gloeidraad een daaromheen aangebracht metalen buisje, dat de eigenlijke kathode vormt. Om de verschijnselen aan den gloeidraad van een direct verhitte wisselstroomlamp te onderzoeken, beschouwen wij eerst het verloop van een wisselstroom. (Fig. 1a). Tijdens een „periode” stijgt de stroom van zijn nulwaarde (A) op de waarde $+I$ (B) valt terug op zijn nulwaarde (C) en neemt vervolgens tot op de waarde $-I$ af (D), om daarna weer de nulwaarde te bereiken. Deze stroomwisselingen vinden zeer snel plaats, de stroomveranderingen van A — E treden $50 \times$ per seconde op. Evenals voor de gewone elektrische verlichting, is het ook voor de wisselstroomlamp van het grootste belang,

om te onderzoeken, hoe de temperatuur van den gloeidraad, waarvan de electronen-emissie, resp. lichtsterkte, afhankelijk is, onder invloed van de stroomsterkte verandert.

Het gedrag van een theoretisch volkomen draagheidsloozen gloeidraad wordt

schematisch voorgesteld in fig. 1b. De temperatuur T heeft in punt A haar nulwaarde, zij stijgt bij het stroommaximum tot haar hoogste waarde en zinkt in C weer op de nulwaarde terug. Indien nu de stroomsterkte op haar waarde — I daalt, beteekent dit eigenlijk slechts een verandering van de stroomrichting, de gloeidraad wordt evenals bij de positieve fasen verwarmd; er zal dus een temperatuurverloop optreden, zooals in fig. 1b is aangegeven en dat door een onderbroken lijn van het dubbele periodental gevormd wordt. Dit geldt echter slechts voor een volkomen traagheidsloozen gloeidraad, die practisch niet bestaat, want bij de snelle wisselingen der stroomsterkte heeft de gloeidraad geen tijd om tot haar begintemperatuur af te koelen, omdat direct weer volgende stroomimpulsen den gloeidraad verwarmen. In de practijk zal daarom de temperatuur bij gewone lampen een verloop hebben als in fig. 1c aangegeven, waaruit blijkt, dat de temperatuur in het dubbele van de netfrequentie, 100 maal per seconde pulseert. Deze stroomsterkte-veranderingen hebben voor het elektrische licht geen beteekenis, daar zij met het ongewapend oog niet waarneembaar zijn. Anders is het bij gewone radio-lampen, welker gloeidraad zeer sterk op kleine temperatuurschommelingen reageert. Daar ook de sterkte van den anodestroom in hooge mate van de gloeidraadtemperatuur afhankelijk is, heeft een pulsatie van den gloeistroom ook een pulsatie van den anodestroom tengevolge, zoodat ook de anodestroom in het rythme van de dubbele netfrequentie veranderd wordt. Als men dan ook probeert een gewone lamp met wisselstroom te voeden, krijgt men zeer slechte resultaten, want een voortdurend gebrom is het eenige wat aan het toestel ontlokt kan worden.

Na het voorgaande, zal het duidelijk zijn, aan welke voorwaarden de gloeidraad van een goede wisselstroomlamp voldoen moet: De temperatuurkromme moet niet zooals in fig. 1c zwak golvend verlopen, maar moet zooals in fig. 1d volmaakt recht zijn; m.a.w. men moet een gloeidraadmateriaal, of een verwarmings-systeem vinden, dat een dusdanige hooge warmte-capaciteit bezit, dat stroom-

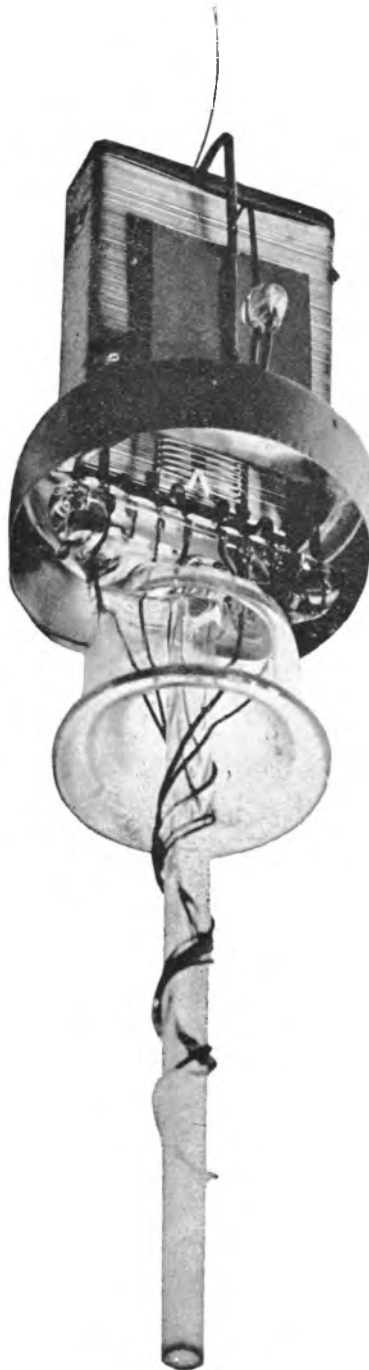

VERBETERT UW ONTVANGTOESTEL MET PHILIPS „MINIWATT“



Van elk ontvangtoestel is het voornaamste onderdeel de Radio-ontvanglamp. De kwaliteit van het beste toestel wordt bedorven door een slechte ontvanglamp.

Verlangt dus het beste, dat de wetenschap en de techniek U kunnen bieden, en koopt uitsluitend de Philips „Miniwatt“ Ontvanglampen

PHILIPS
RADIO

sterkte-veranderingen geen temperatuur-veranderingen tengevolge hebben.

Naast variaties van de gloeidraadtemperatuur zijn er nog andere redenen voor het optreden van een bromtoon bij directe wisselstroomvoeding. Als men de roosterkring van een wisselstroomlamp volgens fig. 2, evenals bij 'n gelijkstroomlamp, aan een der gloeidraadzijden aansluit, zal ook de roosterpotentiaal wisselen met de spanning aan het einde van den gloeidraad. Om den hierdoor veroor-

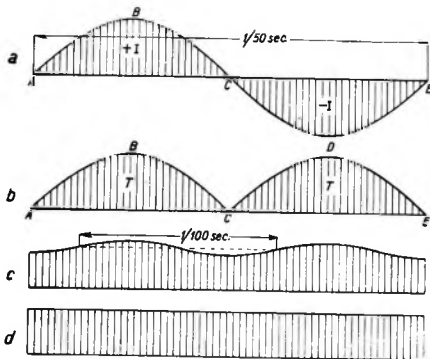

Figuur 1.

zaakten bromtoon te onderdrukken, kan men den gloeistroomtransformator met een potentiometer overbruggen en de roosterkring aan het midden van den potentiometer aansluiten, hetwelk overeenkomt met het elektrische midden van den transformator. Veel beter is een andere werkwijze volgens fig. 3, waarbij de gloeistroomtransformator van een midden af-

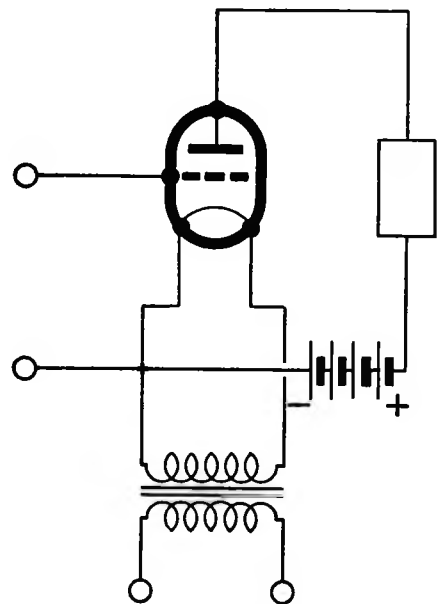

Figuur 2.

takking voorzien is, waarna de roosterkring aangesloten moet worden. Het aanbrenge van een aftakking in het juiste elektrische midden is zeer moeilijk en omdat, indien deze aftakking niet goed is, een bromtoon optreedt, is het aan te bevelen de lampen met een aangepasten transformator van goed fabrikaat te voeden. Ook bij aansluiting van de negatieve pool der anodespanning aan een der beide gloeidraadpolen, zouden anodestroompulsaties optreden; daarom moet ook — B met het midden van den gloeistroomtransformator verbonden worden.

Een andere oorzaak voor het ontstaan van een bromtoon, zijn de eventueel optredende roosterstromen, die bij hoogfrequent- en laagfrequentlampen tot elken prijs vermeden moeten worden. Indien de spanningswisselingen van den gloeidraad, een der twee punten A of B in fig. 3, een positief potentiaal verkrijgen, zal een roosterstroom optreden, die de roosterkring tijdelijk belast. Door deze wisselende belasting (bij negatieve potentialen van het gloeidraadeinde treden geen roosterstromen op), zal een pulseerende roosterstroom het gevolg zijn. Om ook dit storend verschijnsel te vermijden, moet volgens fig. 3 in de roosterkring een voorspanningsbatterij worden opgenomen.

Bij detectorlampen zijn de omstandigheden nog veel moeilijker, omdat de detectiewerking juist berust op het vloeien van roosterstromen; het is daarom praktisch onmogelijk om bij gebruik van een direct verhitte wisselstroomlamp als detector, de wisselstroompulsaties, die ontstaan door het optreden van roosterstromen te vermijden.

Het is beslist noodzakelijk hiervoor een indirect verhitte lamp te gebruiken. Tenslotte is ook een rechtlijnig verloop van de lampkarakteristiek van groot belang, daar slechts in dit geval het op elk oogenblik geëmitteerde aantal electronen constant zal zijn; want, bij met wisselstroom verhitte gloeidraden zendt het, ten opzichte van het gloeidraadmidden positieve gloeidraadeinde, zooveel meer electronen uit, als de negatieve gloeidraadhelft te weinig emitteert; dit is echter slechts dan waar, als de lampkarakteristiek werkelijk recht is. Zoodra dit niet het geval is, wordt de electronen-emissie van de gloeidraden onsymmetrisch en kunnen bromtonen ontstaan.

Bij direct verhitte wisselstroomlampen is een lage gloeidraadspanning bijzonder gunstig. Tot de geschiedenis der wissel-

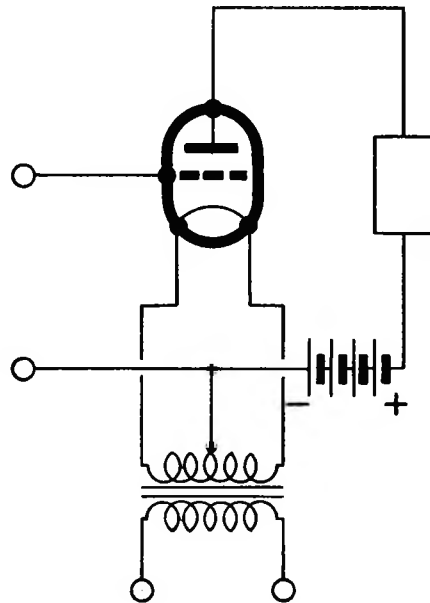

Figuur 3.

stroomlampen behoort een thans verouderde Philipslamp C 0805, de eerste Europeesche wisselstroomlamp, die een gloeispanning van slechts 0.8 Volt had. Een lage gloeidraadspanning heeft het voordeel, dat de wisselende gloeispanning klein blijft. Om een gelijkmatige verdeling over de geheele oppervlakte van de anode te verkrijgen, worden meerdere korte gloeidraden parallel geschakeld, daardoor verkrijgt men een grootere electronen-emissie en steilheid.

Een principiëel beter systeem is de indirect verhitte lamp, welke in den laatsten tijd zoodanig vervolmaakt is, dat een geheele serie nieuwe lamptypen in den handel gebracht kan worden, die niet alleen een geheel bromvrije ontvangst mogelijk maakt, maar bovendien gelijkstroomlampen in elektrische eigenschappen nog overtreffen. Bij deze lampen speelt de gloeidraad zelf een ondergeschikten rol, zij dient slechts daartoe, om een tweeden gloei-lichaam, de eigenlijke kathode te verhitten, waardoor eerst de electronen-emissie plaats vindt.

De gloeidraad (fig. 4) is in een warme accumuleerende massa ingebouwd, welke weer van een metalen buisje, de eigenlijke kathode omgeven is, en op welke oppervlakte de electronen-emitterende laag, is aangebracht. Het geheele systeem heeft een aanzienlijke warmte-capaciteit, zoodat het metalen buisje op een gelijkmatige, door de stroomwisselingen niet beïnvloede temperatuur gebracht wordt. Het magne-

**RADIOKASTEN EN
RADIOMEUBELFABRIEK
J. BRIEDÉ
ROTTERDAM
GAFFELDWARSSSTR. 10**

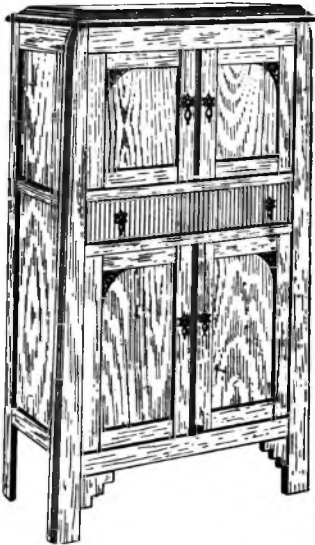

MODEL 280

Hoogte 120 cM., breedte 65 cM., diepte 37 cM., Ebonietmaat 50/25 cM.; ook voor andere maten te leveren. Draaiend deksel met versteklijst. Zeer solide uitvoering

PRIJS f 36.—

Ook verkrijgbaar

te **AMSTERDAM**: Kinkerstr. 91
te **DEN HAAG**: Ged. Gracht 23/25

tisch veld, dat zich om de wisselstroom doervloeiende gloeidraden vormt, maakt men onschadelijk, doordat de gloeidraden binnen het metalen buisje heen en weer gevoerd worden. Bij indirect verhitte lampen is lage gloeispanning ook geen vereischte meer, daar de constante potentiaal der kathode door de gloeidraadpotentiaal niet beïnvloed wordt, zoodat alle lampen voor dezelfde gloeispanning van 4 Volt gebouwd werden.

De moeilijkheden, die zich bij directe verhitting door het optreden van roosterstroom of door een kromming van de karakteristiek optraden, komen hier te vervallen, daar de emitterende kathode geen wisselend potentiaal heeft. Dit is ook een groot voordeel ten opzichte van de gelijkstroomlampen. Met dit systeem kunnen lampen met zeer goede elektrische eischen geconstrueerd worden; zoo munten de in-

direct verhitte Philips wisselstroomlampen uit door een zeer groote steilheid. Beide systemen van gloeidraadvoeding, de directe en indirecte, hebben hun eigen toepassingsgebied. Voor eindlampen zijn direct verhitte lampen volkomen voldoende voor zuivere weergave. Lampen die tot dusverre voor gelijkstroomvoeding werden gebruikt, zooals de penthode B 443, kunnen zonder meer met wisselstroom gevoerd worden. Voor hoogfrequentversterking is de direct verhitte ook bruikbaar, doch het is beter een indirect verhitte lamp, zooals de E 442 of F 435, te kiezen, waarmede volkomen bromvrije ontvangst gewaarborgd is. Voor detectie moet men echter

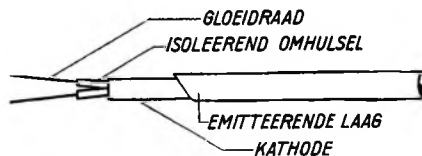

Figuur 4.

beslist een indirect verhitte lamp kiezen, zooals E 415 of E 430.

Een duidelijk beeld van de constructie van een indirect verhitte wisselstroomlamp, een schermroosterlamp type E 442 toont fig. 5. Teneinde de gloeidraden duidelijk zichtbaar te maken, werd alleen het binnenwerk gefotografeerd. Men ziet den breeden ring en de nauwe mazen van het schermrooster; het daarboven zichtbare

plaatje is de anode, welke een duidelijke slagschaduw op het schermrooster werpt en welke wordt aangesloten op een schroefje boven op den ballon. De hiervoor bestemde verbindingsdraad is ook zichtbaar.

Onder den ring van het schermrooster onderscheidt men de wijde mazen van het stuurrooster en in de as van het geheel den bifilair uitgevoerden gloeidraad, waarvan men de toevoeren duidelijk ziet.

Bij wisselstroomlampen heeft men het groote voordeel, dat men niet spaarzaam met den gloeistroom behoeft te zijn (het stroomverbruik bedraagt 0.9 Amp. per lamp).

In hunne uitwendige uitvoering onderscheiden de wisselstroomlampen zich door een 5de aansluiting, die met het metalen buisje, de kathode verbonden is. Deze lampen worden van een 5-pennens huls of met een 4-pennens huls met zij Schroefje voorzien. Als men de eigenschappen van de gelijkstroom- en wisselstroomlampen met elkaar vergelijkt, spreekt ongeveer alles ten voordeele van de wisselstroomlampen. Bij wisselstroomlampen is het gebruik van het toestel veel eenvoudiger, doordat de lastige accu, die voortdurend zorg en onderhoud vereischt vervallen kan.

De kwaliteit van het ontvangtoestel wordt door de buitengewone eigenschappen van goede wisselstroomlampen verbeterd.

VERBETERT UWE ONTVANGST DOOR GEBRUIK VAN

ASTRA SPOELEN

GROOTSTE GELUIDSTERKTE

UITERSTE SELECTIVITEIT

ASTRA BASKETSPOELEN

Geheel vrij gewikkeld van dubbel zijde-omspunnen draad waardoor volkomen verliesvrij. Prijs per stel van 11 stuks No. 10—300. . . .

f 10.00

(Prospectus met golflengte-tabellen gratis op aanvraag).

ASTRA AFGETAKTE BASKETSPOELEN

Hiermede wordt op zeer eenvoudige en goedkope wijze de hoogst denkbare selectiviteit verkregen

Prijs per compleet stel van 4 afgetakte basketspoelen voor het geheele golfbereik

- 5.50

(Prospectus met beschrijving, foto's en schema's gratis op aanvraag)

ASTRA SOLENOÏD SPOELEN

Voor ultra kortegolf ontvangst; gewikkeld van blank verzilverd koperdraad, DE ultra kortegolfspoel bij uitnemendheid

Prijs per stel van 6 stuks (voor golfbereik 5—75 M.)

- 10.00

(Prospectus met golflengte-tabel gratis op aanvraag)

ASTRA INBOUW SPOELEN W O 3

Deze spoelen, toegerust met speciale spoelvoet-schakelaars, vormen het ideale spoelenstel voor inbouw in elken ontvanger met H.F. versterking

Prijs geheel compleet met schakelaars etc.

- 20.00

(Uitvoerig prospectus met beschrijving, schema's en foto's gratis op aanvraag)

Handelmij. VAN SETERS & Co., Afd. Radio, Nassau Ouwkerkstr. 3, Den Haag

NIEUWE MEERVOUDIGE HOOGFREQUENT-LAMPEN



Dr. LOEWE

De H.F. 29

DE bij gebruik van meervoudige lampen optredende, schadelijke capaciteiten zijn niet alleen bij laagfrequent-, doch in de eerste plaats bij hoogfrequent-versterking van groote beteekenis. Immers eerst met meervoudige lampen is men er in geslaagd zonder van afgestemde kringen als koppel-elementen gebruik te maken, een krachtige hoogfrequent-versterking van golven onder de 1000 meter te verkrijgen.

Het oude type Loewe tweevoudige hoogfrequentlamp, dat gedurende de laatste jaren in omroep-ontvangers vrij veel toegepast werd, bestond uit twee speciale dubbel-roosterlampen met de daarbij behorende koppelweerstand en condensatoren.

De schakeling van deze lamp, welke uiterlijk op de laagfrequentlamp lijkt, blijkt uit figuur 1, terwijl figuur 2 een duidelijk beeld geeft van het inwendige.

Evenals de laagfrequentlamp bezit ook deze hoogfrequentlamp zes aansluitingen in een speciaal hiervoor ontworpen voet.

In tegenstelling met de oude, zijn bij de nieuwe hoogfrequentlamp, de verbindingen en de plaatsing der electroden zo gewijzigd, dat het optreden van ongewenste koppelingen volkomen onderdrukt wordt.

In de nieuwe Loewe meervoudige hoogfrequentlampen werden systemen met slechts één rooster toegepast, waardoor geen hoge anodestroom noodig is, die bij toepassing van meerdere dezer lampen voeding van den ontvanger uit droge batterijen onmogelijk zou maken.

De versterkingsgraad is iets hooger als die van den ouden hoogfrequentlamp bij

de voorgeschreven bedrijfsspanningen. Tegelijkertijd is zij ook voor lagere golflengten meer geschikt geworden.

Door S. Loewe en Manfred von Ardenne

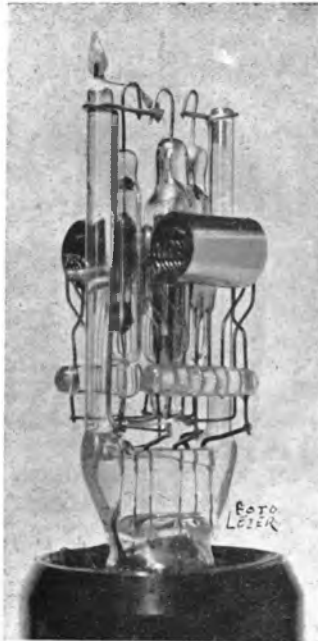

Figuur 2.

werd na lang experimenteren een lampenconstructie bereikt, die een geringe capaciteit bezat.

Bij dit nieuwe model is het parallel lopen van toevoerdraden naar de electroden en de glazen steunknoppen vermeden.

De meest kritische verbindingen, voornamelijk, die welke de rooster-anode capaciteit vormen, zijn slechts enkele millimeters lang. In den glazen voet zijn deze verbindingen, met name die naar het eerste rooster en naar de tweede anode, op korten afstand met de, aan den batterij verbonden verbindingen en zeer ver van elkander aangebracht.

De schakeling der nieuwe lampen, blijkt uit figuur 3.

De nieuwe Loewe meervoudige hoogfrequentlamp is in de eerste plaats ontworpen voor ontvangers, waarin meerdere tweevoudige lampen over Ohmsche weerstanden met elkaar gekoppeld zijn. Ligt in de uitgangskring van deze meervou-

dige lamp een spoel met kleinen ohmschen weerstand, dan zou bij dit type de anodestroom te hoog oploopen. Om dit te voorkomen dient de ook in figuur 3 zichtbaren weerstand van ongeveer 3.10^4 Ohm.

Deze weerstand moet slechts de anodestroom laag houden om zodoende de lampen voor overbelasting te beschermen. Om te voorkomen dat hij de versterking der lamp vermindert, wordt hij door een condensator overbrugd.

In figuur 3 ziet men nog een condensator-schakeling, waarmede evenwel de anodestroom der verschillende lampen beïnvloed wordt.

Voor geluidsterkte-regeling is de methode van regeling door middel van gloeistroom-veranderingen zeer doelmatig. Ook bij het nieuwe type zijn de kathoden zo afgemeten, dat gloeispanningen van 3.5---

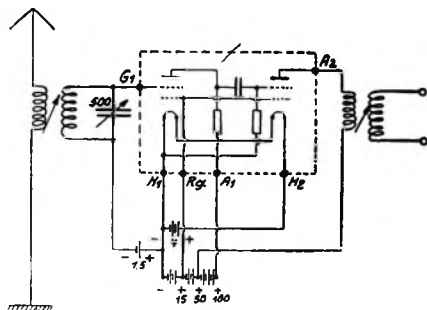

Figuur 1.

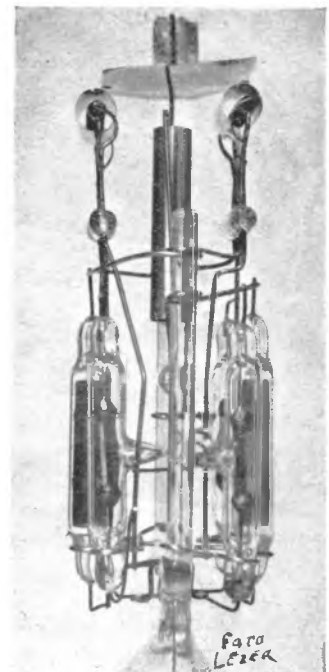

Oud model meervoudige Lamp

SABA-RADIO

Ontvangapparaten, Toebehoor
en Onderdeelen

ERKEND PRIMA FABRIKAAT

Uw handelaar kan het
U leveren, doch sta er
op SABA te ontvangen

ALLEEN-IMPORTEURS:

**N.V. Technisch
Bureau Mandersloot
MAARSEN (U.) :: TELEF. 73**

Een edel product

dat met een welluidenden vollen klank,
onvervormd en volkomen zuiver alle
muziek-zang en spreken weergeeft, is de

LOEWE LUIDSPREKER



Prijs fl **25.50**

Vraagt
demonstratie

LOEWE RADIO

**HOLL. DEPART. AMSTERDAM
AMSTEL 67 TEL. 52179.**

Vertegenwoordiger voor Z.-Holland, Zeeland en N.-Brabant:
TASSERON'S Handel en Ingenieursbur., Conradkade 24, DEN HAAG

Een greep uit
enkele door ons
geïmporteerde
kwaliteits-
producten

VOGEL LEDIONSPOELEN, KOPPEL,
TRANSFORMATOREN, SNOERVER-
DEELERS, BOUWDOOZEN, ENZ.

MC MICHAEL, DRAAGBARE-KOFFER-
ONTVANGERS, HOOGFR. TRANS-
FORMATOREN en SMOORSPOELEN

ATOM-FREQUENS CONDENSATOREN
AMPLIETA EN **HEGRA** LUIDSPREKERS

IMPORTEURS:

**N.V. TECHNISCH BUREAU
NIERSTRASZ**
PLANTAGE MIDDENLAAN 62 AMSTERDAM

Grandioso
WETTIG GED

Gans

TYPE I

TYPE II

€ 52.50

HET merkvoorw
luidspreker!

Vraagt Uwen installateur
ons attestenboekje met
beoordelingen van een groot
aantal der bekendste musici

Vluggle levering
Zichtzending op aanvraag.

GANS RADIO

NIJKERK
TEL. 93

4.5 volt gebruikt kunnen worden, zonder dat zij den levensduur van de lamp na-deelig beïnvloeden. De gloeistroom van de nieuwe lamp, welke een oxyde gloeidraad heeft, bedraagt ongeveer 0.18 Ampère.

Een anodespanning van 90 volt is voldoende, doch ook spanningen tot 200 volt kunnen zonder meer toegepast worden, daar zij den versterkingsfactor nog iets afvoeren.

De contactpennen aan den voet van de nieuwe hoogfrequent lamp stemmen zoo-

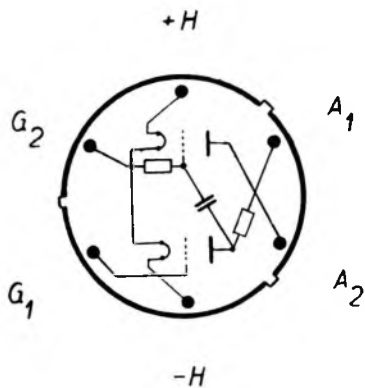

Figuur 4.

als ook blijkt uit figuur 4, met die van het vroegere type overeen.

Alleen is aan de pen, waaraan in het oude type het ruimteladingsrooster aangesloten was, de roosterweerstand van den tweeden trap verbonden, die met de negatieve pool der gloeistroombron verbonden moet worden.

Het is daarom zonder meer mogelijk de nieuwe hoogfrequentlamp in alle ontvangers te gebruiken, waarin ook het oude type gebruikt werd.

Ten opzichte van de anodestroom-afname is de nieuwe tweevoudige hoogfrequentlamp op gelijke wijze te behandelen als een willekeurige andere hoogfrequent-versterker.

Ook het oude type kan uit het lichtnet gevoed worden.

De hoogfrequentlamp kan volgens figuur 1 of figuur 3 geschakeld worden, al naar gelang het oude of het nieuwe type gebruikt wordt. Praktisch heeft de voorschakeling van een aperiodische versterker een uitwerking als of de ontvang-energie van de antenne beduidend ver-groot is. Daardoor wordt de ontvanger gevoeliger, zonder dat de kwaliteit der weergave afneemt of de bediening van het toestel moeilijker wordt.

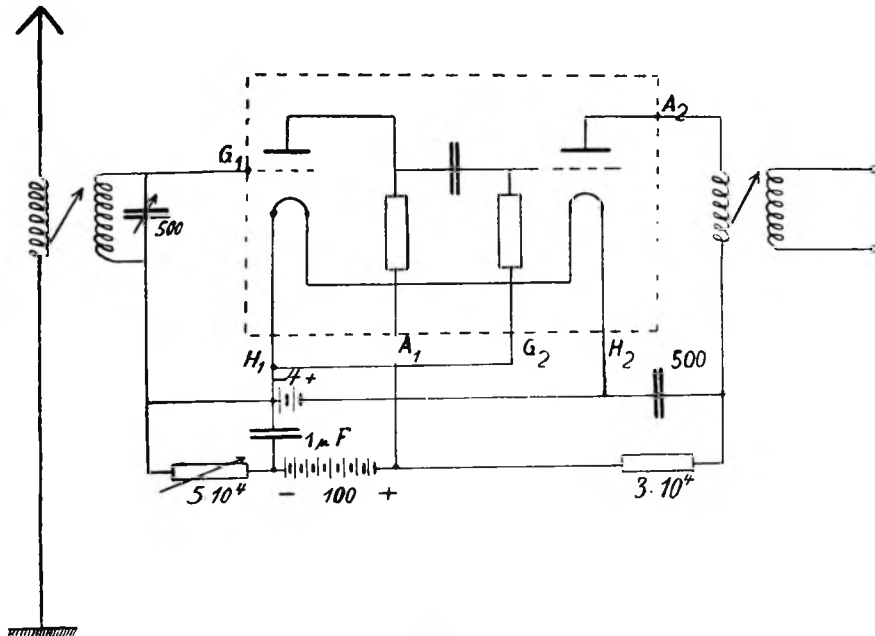

Figuur 3.

Loewe Plaatstroomlamp

Loewe Radio brengt thans een plaatstroomlamp voor dubbele gelijkrichting in den handel, die aller aandacht verdient.

De gegevens van deze lamp luiden volgens opgave:

- Gloeispanning 4 Volt;
- Gloeistroom 0.6 Ampère;
- Max. transformatorspanning 2×300 V.
- Max. gelijkstroom 75 Watt.

Wij hebben deze lamp eenigen tijd op onze eigen plaatstroomapparaten in gebruik gehad en kwamen tot de conclusie hier een gelijkrichtlamp aan te treffen met zeer bijzondere capaciteiten. Mede door den lagen prijs kunnen wij deze lamp iedereen aanbevelen. Wij houden deze lamp zelf in gebruik en komen nog nader op zijn levensduur terug.

Plaatstroom-apparaten systeem Loewe

Deze fabriek levert thans 2 typen plaatstroomapparaten en wel:

1. Plaatstroomapparaat W01: uitgerust met Loewe-dubbelgelijkrichtlamp 2 NG; o.a. bestemd voor het Loewe-toestel OE 333, maar tevens geschikt voor 3-lampstoestellen met detector en $2 \times$ laagfrequentversterking, voorzien van 4 roosterspanningen, detectorspanning en luidsprekerspanning (ca. 150 Volt).
2. Plaatstroomapparaat WF2: uitge-

rust met Loewe-dubbelgelijkrichtlamp 2NG; o.a. bestemd voor het Loewe-toestel 2H3N, maar tevens geschikt voor 4-lamps-toestellen met 1 hoog-, 1 detector- en $2 \times$ laagfrequentversterking, voorzien van 4 roosterspanningen en aftakkingen voor volgende spanningen: ca. 25, 80, nogmaals 80 en 130 Volt. Beide apparaten zijn zelfs voor de overgevoeligste weerstandversterkers geschikt. Zij zijn voorzien van een schakelbordje, hetwelk het mogelijk maakt hetzelfde apparaat op alle gebruikelijke spanningen van 105 t/m 220 Volt (wisselstroom) aan te sluiten.

THE A. B. C. RADIO

SINGEL 400 — AMSTERDAM

Complete Radio-Installaties
Speciaal adres voor Amateurs
Radio-Onderdelen en Gereedschappen

SONORA

de vooraanstaande
RADIO

Bio Sonora
Gramfoonversterkers

Aanvragen voor
alleen-vertegenwoordiging aan den fabrikant:
RADIO-TUKKER
GOUDA

SPLENDOR SUPER SERIE



VH 300

Prijs: f. 8.50

V 1508
f. 4.00

V 62
f. 4.75

EEN OPENBARING
DOOR ZUIVERHEID VAN TOON

SPLENDOR RADIO

MODERNE ONTVANGLAMPEN VAN HOLLANDSCH FABRIKAAT



DE keuze van goede en moderne radiolampen is in ons land nog niet zoo ruim, dat men wat schermrooster- en flinke eindlampen betreft te kust en te keur gaan kan. Bovendien was men tot op heden nog steeds gebonden aan een bepaalde prijsklasse en waren goedkoopere lampen, geconstrueerd volgens de bovengenoemde moderne principes, nog niet in den handel.

Wij werden thans echter verrast met de Splendor Super Serie, die de omstandigheden met een klap wijzigt. Deze serie bestaat uit een drietal lampen, de hoogfrequent lamp VH 300, de detector V 1508 en de eindlamp V 62.

De VH 300, geconstrueerd met een schermrooster van bijzondere uitvoering, is een zeer krachtige hoogfrequent versterker. Het schermrooster is zoodanig uitgevoerd, dat een extra aangebracht uitwendig scherm niet noodzakelijk is. Wil men toch een scherm aanbrengen, dan plaatse men het, aansluitend aan den glazen ballon, ongeveer 2 c.M. boven den onderwand. De gegevens van deze lamp luiden als volgt:

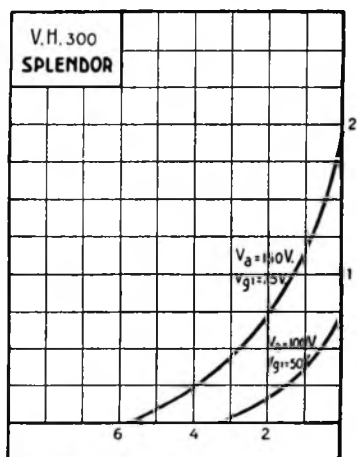

Vf 4 Volt G 300
If 0.08 Amp. S 0.8 mA./Volt
Va 50—150 Volt Ri 370.000 Ohm
Vg1 25—75 Volt Is 25 mA.
Vg 0—2 Volt Cga 0.05 c.M.
D 0.3 %

De groote steilheid en hooge spanningsversterking waarborgen naast een zeer krachtige ontvangst een zuivere weergave. De fabriek adviseert om bij gebruik als detector den lekweerstand aan het positieve gloeidraadeinde te verbinden. Als versterker kan men een negatieve rooster spanning tot 6 Volt toepassen. Hieronder geven wij van deze lamp de karakteristiek.

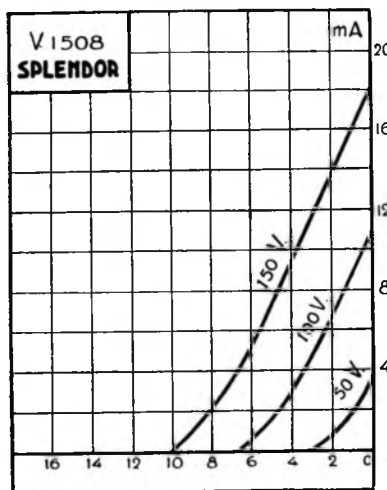

Vf 4 Volt G 15
If 0.1 Amp. S 2.2 mA./Volt
Va 50—150 Volt Ri 6800 Ohm
Vg 0—6 Volt Is 35 mA.
D 6 %

De V 62 blijkt een moderne eindlamp van groot vermogen te zijn. Zij kan maximaal ongeveer 1 Watt wisselstroom energie afgeven. Het anode gelijkstroomvermogen mag niet boven de 3½ Watt worden opgevoerd. Daarbij bezit deze lamp bij een gering gloeistroomverbruik een buitengewoon groote steilheid en versterkingsfactor, waardoor tevens een groote versterking wordt verkregen.

De gegevens, die de fabrikante verstrekt, laten wij hieronder volgen.

Vf 4 Volt G 6
If 0.2 Amp. S 2.8 mA./Volt
Va 50—150 Volt Ri 2200 Ohm
Vg 5—25 Volt Is 80 mA.
D 16 %

Deze lampen zijn uitgerust met een donker gloeiende kathode, waarbij de allernieuwste verbeteringen zijn toegepast.

Hierdoor is een zeer groote regelmatigheid, hooge emissie en lange levensduur verkregen. Lichtuitstraling heeft bij deze lampen niet plaats.

De Splendor fabrieken zijn met deze nieuwe lampen niet overijld op de markt gekomen, maanden van kostbare experimenten en zware beproeving gingen hieraan vooraf.

De Super-serie, die echter thans het licht ziet, getuigt van het succes dat deze steeds groeiende industrie bereikt heeft door haar onvermoeid streven.

Wij hebben deze serie lampen zorg-

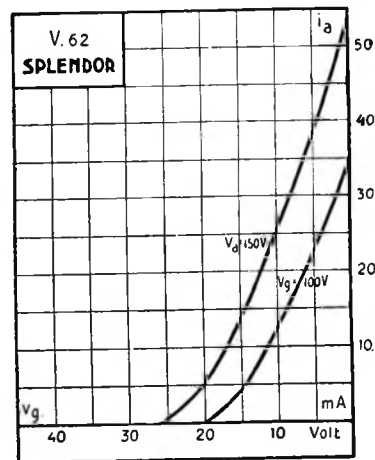

vuldig beproefd en kwamen tot de conclusie, dat zij in werking niets voor andere moderne lampen behoeven onder te doen. Opvallend is de ongevoeligheid van deze lampen voor overbelasting. Wij hebben zoowel de detector als de hoogfrequent lamp eenigen tijd op een gloeispanning van zes volt in bedrijf gehad, zonder dat dit de emissie merkbaar beïnvloed heeft. Ook het aanleggen van een belangrijk hoogere plaatspanning dan 150 Volt bij de V 62 had geen schadelijke gevolgen.

Wij zijn thans met deze lampen nog eenige brandproeven aan het nemen en zullen niet nalaten de resultaten hiervan te vermelden. De uitslag van onze vrij zware proeven hebben echter reeds nu bewezen, dat de naam Super-serie voor dit trio niet ten onrechte gekozen werd.

De V 1508 is ontworpen voor gebruik als detector en laagfrequent versterker

LAAT ONS VOOR UW RADIOLAMPEN ZORGEN

VRAAGT UW HANDELAAR
OM INLICHTINGEN
BETREFFENDE DE NIEUWE
EINDLAMPEN

RE 114
EN

RES 1648

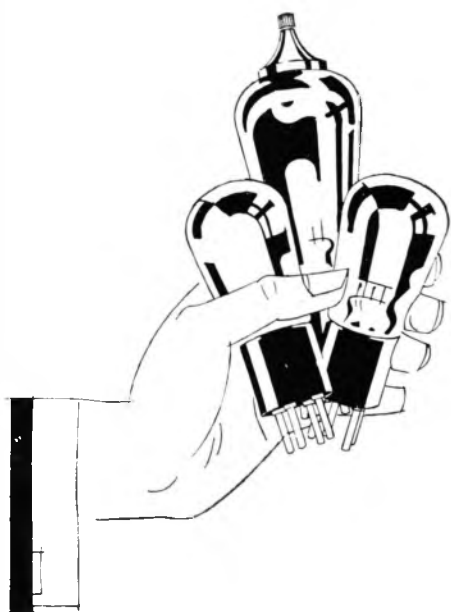

TELEFUNKEN

Vert. d. Siemens & Halske A.G., DEN HAAG

Edelgas-

Gelijkrichterlampen

Een gloeidraadloze Gelijkrichtlamp beteekent lagere kosten en meer bedrijfszekerheid

DIT zijn lampen voor tweefasige gelijkrichting van het z.g. Raytheontype. De werking berust op gelijkrichting. Een vertegenwoordiger is de Telefunken RGN 1500. Door de speciale constructie onderscheidt deze lamp zich zeer gunstig ten opzichte van de tot nog toe bekende glimgelijkrichterlampen.



De inwendige constructie bestaat uit een groote halfbolvormige kathode, waartegenover zich twee anoden bevinden.

Doordat bij deze lampen de gloeidraad vervalt en tevens de anoden door isoleerende buisjes omgeven zijn, welke tegen de kathode rusten, is het hier uitgesloten, dat er sluiting tusschen kathode en anode optreedt en dus is het groote gevaar, dat de hoogspanningswikkeling van den transformator kortgesloten kan worden door een gebroken gloeidraad, volkomen uitgesloten.

De elektrische gegevens van de RGN 1500 zijn de volgende: maximaal toelaatbare wisselspanning 2×300 Volt, waarbij een gelijkgerichte stroom van 100 mA. geleverd mag worden.

De geleverde gelijkstroomspanning ligt ongeveer 50 Volt lager, dus deze lamp

kan een gelijkstroomenergie van 25 Watt afgeven.

Voor normale ontvangers is een plaatspanning van 200 Volt voldoende, zoodat de transformator 2×240 Volt moet leveren.

Ook is deze lamp krachtig genoeg om bij gebruik van zeer groote eindlampen als de RE 604, voldoende anodestroom te leveren.

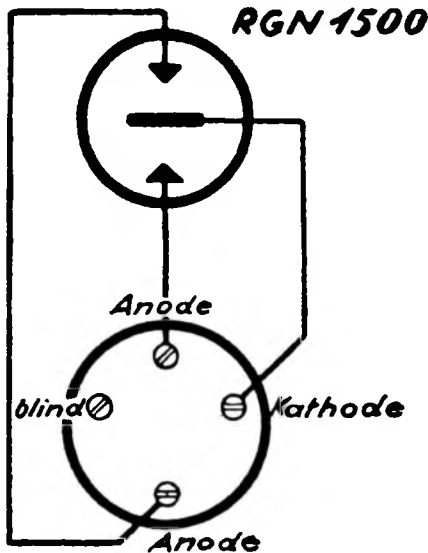

Om de RGN 1500 in staat te stellen, deze groote stroomen te leveren, moet ze gebruikt worden met een transformator van voldoende capaciteit, aangezien anders door het spanningsverlies in de secundaire wikkeling de beschikbare spanning te laag wordt.

Doordat deze lamp geen gloeidraad heeft, kan de gloeistroomwikkeling op



den transformator vervallen, terwijl het bij gebruik van wisselstroomlampen in het ontvangtoestel mogelijk is, deze op de gloeistroomwikkeling van den plaatspanningstransformator te laten branden, indien de gloeistroomwikkeling hiervoor voldoende stroom levert.

De RGN 1500 is van een normale sokkel voorzien, waarbij de anoden respectievelijk aan rooster en plaatpen verbonden zijn en de kathode aan een van de gloeistroompen.

De andere gloeistroompen is met opzet geïsoleerd gebleven om deze lamp zonder meer in een bestaand plaatstroomapparaat te kunnen gebruiken, waarbij de gloeistroomwikkeling open blijft.

Bij het gebruik van de RGN 1500 is het aan te raden, om tusschen de kathode en de twee anoden twee condensatoren te plaatsen. Wij krijgen dus het onderstaande schema:

Door haar groote voordeelen, kortsluitzeker, geen gloeidraad, groote emissie, heeft deze edelgasgelijkrichtlamp, welke oorspronkelijk in Duitschland uitgevonden is, in Amerika grootendeels de gloeikathode-gelijkrichters van de markt verdrongen en ook hier in Europa voorspellen wij haar een grootsche toekomst.

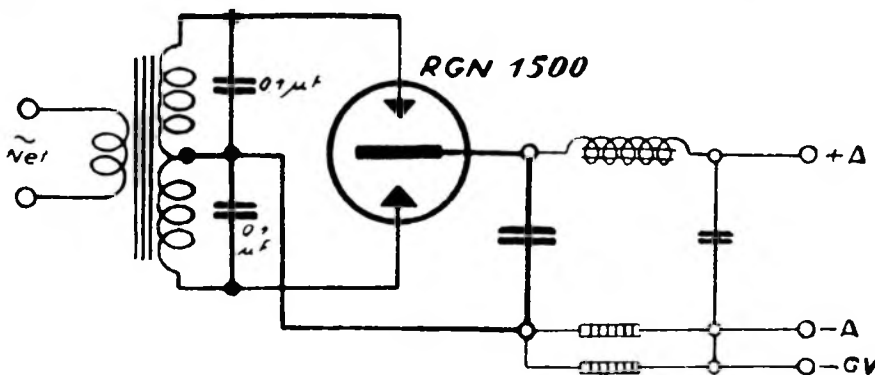

Schriftelijke Opleiding voor het Diploma van Radiotechnicus, Examen N.B.R.

Vraagt inlichtingen en gratis proefles
Instituut voor Radio-Techniek
 Paaschberg 16 - Oosterbeek

NOEM „RADIO-WERELD”
 BIJ BESTELLING AAN ADVERTEERDERS

Een stap verder!



De techniek staat niet stil en na lang zoeken zijn bekwame ingenieurs er in geslaagd een geruischloozen electromotor te ontwerpen in combinatie met een draaiende schijf, waardoor Uw radio-toestel ook als gramfoon is te gebruiken. De weergave vindt plaats door den luidspreker.

RADIO N. S. F. BRENGT THANS
de ELGRAFOON

Dit eenvoudig apparaat draait met regelbare snelheid de gramfoonplaten en schakelt zich automatisch uit. Het is op het wisselstroomnet direct aansluitbaar. Het gebruik van den Philips Electrischen Gramfoon-opnemer is aan te bevelen.

Prijs der Elgrafoon, type 1000, inclusief Philips' Electrischen Gramfoonopnemer . . . F 100.
Levering uitsluitend via den handel.

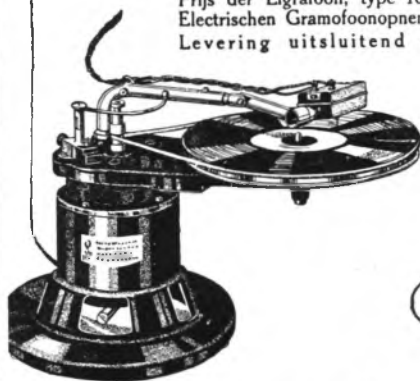

n.v. **N**ederlandsche **S**eintoe**S**tellen **F**abriek
HILVERSUM

RE 114, een nieuwe eindlamp

Deze nieuwe eindlamp van Telefunken is een enkelroosterlamp, speciaal ontworpen, om tegemoet te komen aan de wensen van hen, die een plaatstroomapparaat met beperkt vermogen hebben en toch een flink eindgeluid willen bereiken, zonder dat overbelasting van de luidsprekerlamp optreedt. Deze lamp is dus eigenlijk een meer populair type. Doordat de in-

wendige weerstand zeer laag gehouden is, n.l. 3500 Ohm, zal men in het algemeen een uitstekend resultaat bereiken in het gebied der lage tonen, indien deze lamp als eindlamp wordt gebruikt, zelfs bij toestellen, welke weergave-qualiteiten bij gebruik van andere eindlampen nog al te wensen overlaten.

De elektrische data van de RE 114 zijn als volgt:

gloeispanning 4 Volt,
gloeistroom 0.15 Amp.,
plaatspanning max. 150 Volt,
steilheid 1.4 m.A./V.
inwendige weerstand 3500 Ohm.

Uit het bovenstaande valt af te leiden, dat ook deze lamp een aanwinst betekent voor den radio-luisteraar, vooral voor hem, die met beperkte middelen een zoo goed mogelijk resultaat nastreeft.

EEN KIJKJE IN DE FABRICAGE DER TELEFUNKENLAMPEN

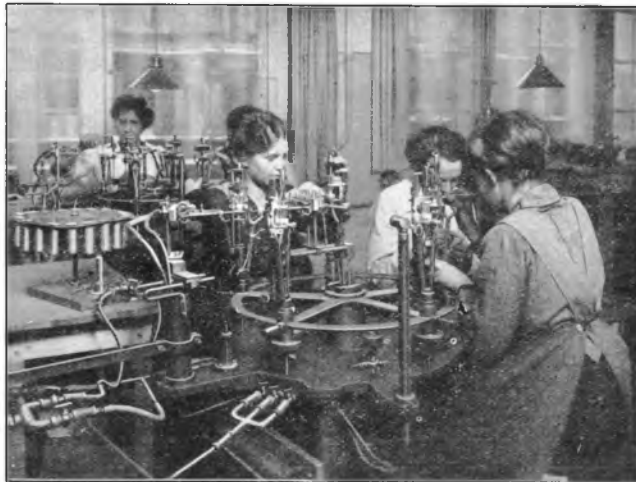

GRATIS
De Sarcos Ideaal Spoel in
Theorie en Praktijk

Dit uiterst belangwekkend boekwerkje beschrijft in populaire termen en op onderhoudende wijze de buitengewone kwaliteiten en toepassing van dit jongste Sarcos-product en van in ons laboratorium aan de praktijk getoetste 3 en 4 lamps-apparaten.
Hoewel dit waardevolle werkje, vol interessante lectuur, in een oplage van 50.000 exempl. verschijnt, wordt dringend geadviseerd zich spoedigst van een exempl. te verzekeren.

Overal in den radiohandel gratis verkrijgbaar
of anders op schriftelijke aanvraag bij
SARCOS - AMSTERDAM

IDEAAL
EENHEID

E-29⁵⁰

P.J. KUHN.

MENGT UW TOON

Volgt het voorbeeld van den zender.

BIJNA dagelijks komen er nieuwe merken of typen luidsprekers in den handel. Nieuwe principes voor gelijkmatige weergave van alle frequenties worden toegepast, maar toch komt het nog vaak voor, dat de bezitter van één of meer luidsprekers nog niet geheel voldaan is over de kwaliteit van zijn weergave.

Naast de technische kwaliteiten van een luidspreker wordt zijn appreciatie ook be-

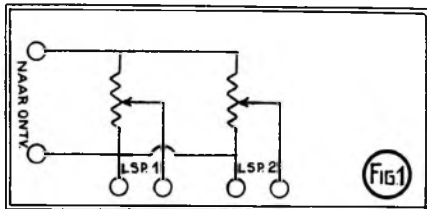

haald door de persoonlijke smaak van den luisteraar. Luidsprekers, door sommige radio-amateurs bewonderd, blijken soms geen genade te kunnen vinden in de oogen van anderen en omgekeerd. De praktijk heeft hiervan al vele bewijzen gegeven.

Een groot aantal amateurs prefereert de weergave met behulp van meer dan één luidspreker en dan liefst van verschillend fabrikaat. Men maakt hierbij meestal gebruik van een brugsteker, doch daarnaast worden bij toepassing van meerdere luidsprekers nog te vaak provisorische verbindingen gelegd, die oorzaak van veelvuldig gestoorde ontvangst zijn. Bovendien is de geluidsterkte der verschillende luidsprekers niet altijd gelijk, zoodat men bij eenvoudig parallel schakelen nog vaak één luidspreker boven alles uit hoort.

Moelijkheden voor luisteraar en omroep-ingenieurs.

Toen de omroep-ingenieurs enkele jaren geleden begonnen met het gebruik van verschillende microfoons om bijv. een orkest te broadcasten, kampten zij met dezelfde moeilijkheden als hierboven beschreven. Zij stonden voor den taak de output van twee of meer microfoons zoo te combineeren, dat het meest harmonische geheel verkregen werd. Dit moest bereikt worden zonder al te veel energie te verliezen en zonder de kans op storing te ver-

groeten. Zij losten dit probleem op en hun oplossing kan ook toegepast worden bij ons probleem om luidsprekerweergave op de juiste wijze te vermengen.

Wij zullen met het meest eenvoudige geval beginnen, n.l. twee verschillende conus-luidsprekers, die wij wenschen te combineeren. Alles wat wij hiervoor noodig hebben is een mixing-panel, zoodat dit ook in de contrôle-kamers van den omroepzender staat opgesteld. Voor de benodigde onderdeelen behoeven wij niet terug te schrikken, deze bestaan slechts uit een tweetal potentiometers van gelijke waarde. De schakeling blijkt uit figuur 1.

De potentiometers worden parallel op de uitgangsklemmen van het ontvangtoestel geschakeld en het contact-klemmetje van het draaibare deel wordt verbonden met den luidspreker, waarvan het volume bijgeregeld moet worden. Met deze schakeling is men in staat de geluidsterkte van minimum tot maximum te regelen en het volume, dat iedere luidspreker moet leveren, naar eigen verkiezing te regelen. Men kan dan bijv. een luidspreker op ka-

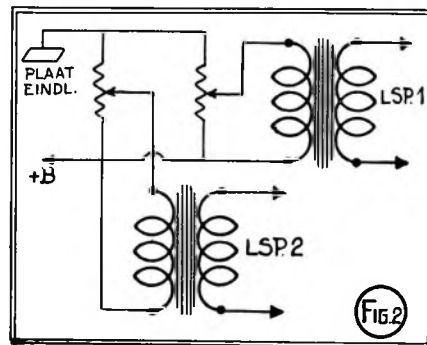

mergeluid instellen en den andere slechts gebruiken voor aanvulling van hooge of lage tonen.

Het hierboven beschreven systeem is alleen bruikbaar, wanneer het luidsprekers met ongeveer den zelfden weerstand betreft. Heeft men echter een moving-coil luidspreker en een electro-dynamische, dan wordt de schakeling iets anders. In dit geval moet voor iederen luidspreker een afzonderlijken uitgangstransformator geschakeld worden. De schakeling hiervoor wordt in figuur twee weergegeven.

De resultaten, die men bij gebruik van het hierboven omschreven mixing-panel kan bereiken zullen ongetwijfeld ook den critischen luisteraar voldoen.

Het Radio-toestel levensgevaarlijk?

LUIDSPREKERS ALS STA-IN-DEN-WEG

HOEWEL het succes van den electro-dynamischen luidspreker tot nu toe onbestreden is, wijzen verschillende teekenen er op, dat de electro-magnetische luidspreker het terrein niet zonder meer als overwonnen verlaat. Gedurende de laatste maanden worden wij verrast met verschillende nieuwe e.m. luidsprekers, die er op wijzen, dat ook bij dit systeem gezocht wordt naar nieuwe mogelijkheden. Merkwaardig is het dat verschillende verbeteringen toegepast worden, die juist bij den concurrent van dezen luidspreker, den e.d., de goede resultaten voor een deel veroorzaakten. In het bijzonder wat betreft de baffle-plate. Ook bij een electro-magnetischen luidspreker zijn hiermede resultaten te bereiken, die het moving-coil type niet alleen benaderen, doch die aan deze luidsprekers een geheel nieuwe charme geven.

Het groote voordeel van den e.m. luidspreker is de kwestie van de eindenergie. Met 10 watt output doet men bij een electro-dynamischen weergever nog geen wonderen, terwijl een ander type luidspreker — mits hij het verwerken kan — bij deze energie een flink zaalgeluid geeft. Nu is de kwestie van groote eindenergie slechts afhankelijk van tijd, de radio-industrie legt er zich reeds thans op toe ontvangers en versterkers af te leveren, die uitgerust zijn met zeer krachtige eindlampen. Maar de vraag is alleszins ge-

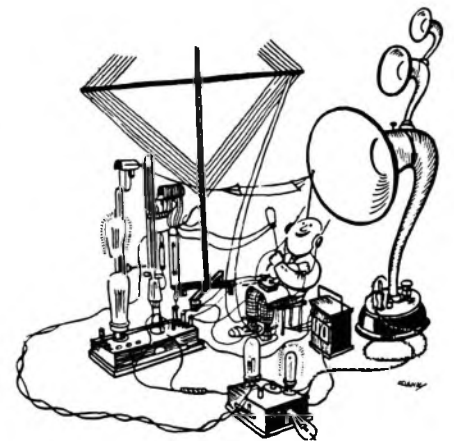

Dit is de ware Radio-Amateur (Deutsche Rundfunk)

rechtvaardigd, is dit de juiste richting? Wanneer men reeds thans met eindenergieën van tien en meer Watt moet werken voor behoorlijk kamergeluid, dan beweegt de constructie van een gewonen omroepontvanger zich reeds zoover op het gebied van de sterkstroomtechniek, dat de bouw of bediening van een radiotoestel door den doorsnee-luisteraar gevaarlijk dreigt te worden. Waar het radiotoestel in de meest gevallen voorzien is van een buitengewoon gunstige aardverbinding, dreigt de omroepontvanger op deze wijze een instrument vol levensgevaar te worden, juist door de hoge spanningen, die de toepassing van electrodynamische luidsprekers vraagt.

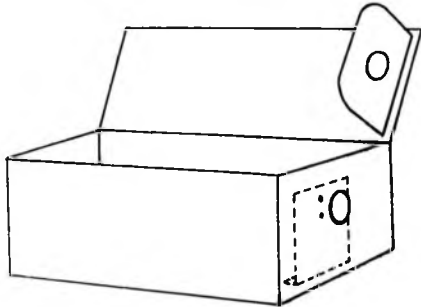

Figuur 1.

Beveiliging zal in de eerste plaats noodzakelijk zijn. De meest betrouwbare veiligheidsinrichting is wel een constructie, waarbij het toestel alleen geopend kan worden, indien de netspanning verbroken wordt. Dit kan bewerkstelligd worden door een grendelmechanisme, doch er bestaat een veel eenvoudiger wijze om dit te bereiken.

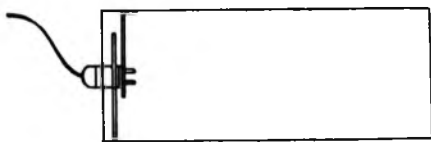

Figuur 2.

Wanneer het apparaat zoodanig geconstrueerd wordt, dat de aansluiting aan het electrisch net moet plaats vinden het behulp van een grootmodel contrasteker, dan kan men door een juiste plaatsing der stekerpennen het absoluut onmogelijk maken om het apparaat, zolang de netstroom niet verbroken is, te openen. Indien men er n.m.l. zorg voor draagt, dat de contrasteker in een zijkant van den deksel sluit of tegen den deksel drukt is openen alleen mogelijk, indien de contrasteker uitgenomen wordt. (fig. 1 & 2).

Wie heden ten dage een luidspreker voor flink vermogen moet kiezen staat voor een moeilijke keuze. Die keuze zal echter in het nieuwe seizoen niet lichter worden. Een nieuw type luidsprekers zal er dan namelijk nog bijkomen, de condensatorluidsprekers. Hiervoor werd in dit blad reeds vroeger het een en ander gepubliceerd. Amerika, dat eenigen tijd geleden voor het radiogedeelte geheel in het teken van de moving-coil stond, legt voor dit nieuwe type weergevers een zeer groote belangstelling aan den dag. Het groote voordeel van deze nieuwe luidsprekers is vooral gelegen in de geringe eindenergie die voor een goede weergave noodzakelijk is. De kostprijs van een goeden ontvanger, die thans door de krachtige laagfrequent-versterking weer op dreigt te loopen, zal dan belangrijk omlaag gebracht kunnen worden.

Het vraagstuk van de baffle-plate heeft ook nog geen goede

beste lampen
beste luidspreker
beste condensatoren
geven U niet als Uw
lekweerstand en
blokcondensatoren
onvoldoende werken.

DRALOWID
LEKWEERSTANDEN EN
BLOKCONDENSATOREN
doen gegarandeerd wat
ze doen moeten. Zij ver-
vullen hun taak ten volle.
Vraagt daartoe bevoeg-
den naar de kwaliteit van
DRALOWID ARTIKELN

N.V.
RAMIE UNION
ENSCHEDÉ

oplossing gevonden. Voor de meest onberispelijke weergave, die heden ten dage bereikbaar is, wordt bij den moving-coil luidspreker nog een vrij groote baffle-plate vereischt. Het is uiterst moeilijk aan een dergelijk groot oppervlak een aesthetische vorm te geven.

De oplossingen, die wij tot nu toe gezien hebben, zijn voor de practijk nog wel aanneembaar, maar ideaal zijn zij nog geen van allen te noemen. Wil men den luidspreker in het radio-apparaat inbouwen, dan krijgt men daardoor nog een vrij omvangrijk meubel, waarvoor niet bij iederen luisteraar plaatsruimte is.

Al heeft de hedendaagsche luidsprekerconstructie een zekere graad van volmaaktheid bereikt, dit neemt niet weg dat de toekomst op dit gebied wellicht nog geheel nieuwe verrassingen bevat. Een juist antwoord kan echter alleen de komende tijd bieden.



DE LUISTERPOST

ALS een vorst op reis gaat, moet hij, waar hij komt, iederen dag het volkslied hooren, telkens weer hetzelfde, soms tien keer op een dag. Dit moge voor hem een bewijs zijn van de liefde en gehechtheid van zijn onderdanen, ik kan mij voorstellen, dat hij het op den duur vervelend vindt. Derhalve zou ik liefst incognito reizen, si j'étais roi.

Wanneer iemand, die als radioot ge-doodverfd is, ergens op bezoek komt, dan grijpen, zoodra hij de bel trekt, twee of meer handen naar spoelen en condensator-knop; terwijl hij den drempel overschrijdt, huppelen hem uit den luidspreker de ge-luidsgolven bruisend tegemoet, en voordat hij de vrouw des huizes becomplimenteerd en den huisheer de hand gedrukt heeft, heeft de bezoeker reeds een ovatie uit Lon-den, Langenberg of Praag te pakken.

Maandag j.l. moest ik voor zaken naar A. Gevolg gevende aan een hartelijke in-vitatie van mijn ouden vriend en krijgs-makker Alex nam ik mijn intrek in zijn huis. Een jaar geleden had ik hem door een schitterende bewijsvoering en na een welgeslaagde demonstratie ten mijne tot de radiosport bekeerd, en thans brandde hij van verlangen, mij voor het geluk, dat ik aan zijn gezin geschonken had, op over-tuigende wijze te danken. Alex is een edel mensch! Natuurlijk werd ik op de hier-boven beschreven wijze ontvangen. Het was ontroevend.

Ik heb nimmer spijt van mijn goede da-den, zelfs dan niet, wanneer zij voor mij later een bron van mentaal en fysiek lijden worden, zooals in dit geval. Mijn vriend is nog steeds in het stadium der geluidsvolume-krachtpatserij, een draad-looze kinderziekte, waar de meeste begin-nelingen doorheen worstelen moeten. Bo-ventdien kan hij nog steeds op geen ander station als Hilversum afstemmen, en zoo geschiedde het, dat het booze toeval het droefgeestige „Angoisse d'Amour" van Benatzky voor mij als begroetingslied koos, maar deze verzuchting van twijfe-lende liefde kwam op mijn arm hoofd neer met een kracht, alsof een compagnie Alpenjagers haar angoisse d'amour uit-brulde. Onderwijl schudden Alex en zijn

vrouw rhythmisch mijn handen en een trotsch gebaar vertolkte de zelfbewuste vraag: „Hoe is die?" — Eenige kopjes thee en een goede sigaar stelden mij in staat met opgewekt gelaat het onvermijde-lijke te aanvaarden. 's Avonds van 8 tot 9 uur gaf ik hem een les in de behandeling van zijn toestel, een goed N.S.F.-apparaat met Philips luidspreker. In de eerste plaats maakte ik een afstemlijst en zocht achter-eenvolgens de sterke zenders op: Daventry en Motala op de lange golf, Daventry exper., Langenberg, Stuttgart en Turijn op de korte golf, waarvan de condensator-standen nauwkeurig opgeteekend werden, m.i. voor een beginnening als Alex niet vrij van Huizen te krijgen en Kalundborg niet van Hilversum te scheiden. Gaarne had ik om 9 uur slot gemaakt en den avond verder in rustig gesprek met mijn vrienden doorgebracht; maar zoo mooi kon ik niet praten of ik moest nog luisteren naar de z.g. klucht „Na het Diner", door Hilversum gebroadcast. Indien een stuk niet ge-schikt is voor de radio, dan is het dit zoutflooze een-aktertje met zijn onmoge-lijke handeling zonder geest of humor. Wij zijn van Hilversum wel beteren kost gewend. Om het evenwicht te herstellen, kregen wij Dinsdagsavonds uit Stuttgart een juweeltje van een luisterspel te hooren. No. 1001 tot 1150. Het verplaatst ons in de telefooncentrale van een wereldstad, waar wij getuige zijn van het rustelooze bedrijf met zijn acoustische verrassingen, terwijl de brokstukken der gesprekken, die wij opvangen, schijnbaar zonder samen-hang, een aardigen roman vol pikante in-triges vormen. Alex en ik schudden van 't lachen, terwijl de gastvrouw het stuk eenigszins shokking vond, niet geschikt, zelfs gevaarlijk voor gehuwde mannen. Een schalks opgekrulde lip en het glinstere-nde oog verrieden echter, dat zij zich best geamuseerd had.

* * *

Twee reizigers boeiden in de afgeloopen week de aandacht van menig luisteraar: De „Graf Zeppelin" op zijn vlucht over het Westelijke deel der Middelland-sche Zee en Johan Strausz Jr. op zijn tournée door Nederland. Met eerstgenoem-

de heb ik mij weinig bezig gehouden. Het is een ondankbaar jachtobject. Men zoekt 's nachts urenlang, komt slaap tekort en hoort ten slotte niets wat de moeite loont; in 't gunstigste geval een of ander amateur-zender, die niettegenstaande het dringend verzoek eindeloos moeite doet het luchtgevaarte op te roepen. Maar het concert op Woensdagavond te Rotterdam, waar Joh. Strausz dirigeerde, liet ik mij niet ontgaan. Wij kregen uitsluitend Weener muziek te hooren, welbekende composities van den „Walzerkönig", (den vader van den dirigent) en van Josef, Oscar en Richard Strausz, Zichrer e.a. En toch was het iets nieuws: het rythme, de opvatting. Het sterkst manifesteerde zich dit in de beide walsen „An der schönen, blauen Donau" en „Weaner Mad'ln". De polka „Feuerfest" en het „Perpetuum mobile" moesten gebisseerd worden. Geen wonder! Die twee werken op de zenuwen als een wisselstroom of als champagne op de tong. Heerlijk toch, dat je zoo iets thuis genieten kunt!

* * *

Ik ben geen vriend van geluidsoverdrijving en betreur het ten zeerste, wanneer radio-liefhebbers den luidspreker laten bulderen, terwijl ramen en deuren open staan, in de naïve veronderstelling, zoodoende hun burens genot te verschaffen. Men kan echter ook in het andere uiterste vervallen, zooals een nieuwe bepaling in de strafverordening der gemeente Bussum bewijst. Daar wordt strafbaar gesteld „het zonder vergunning van B. en W. geluid maken door middel van een mechanisch bewogen of electrisch instrument, waarmede muziek of de menschelijke stem kan worden hoorbaar gemaakt, hetzij in de buitenlucht, hetzij in een geheel of gedeeltelijk afgesloten ruimte, wanneer het geluid door openstaande deuren, vensters of andere afsluitingen of door openingen in muren of wanden of in deuren, vensters en andere afsluitingen de buitenlucht kan bereiken."

De Bussumsche draadloozen zullen zich nu wel in onderaardsche, gemetselde kluisen zonder ventilator moeten opsluiten!

R. O.

In R.-W. No. 16 is op blz. 307, bouwteekening een ernstige fout binnen geslopen: De aansluitklemmen no. 3 en 4 (van links naar rechts) zijn verwisseld. Dus —C3 is abusievelijk +B3 geworden en omgekeerd. Roostercondensator detectorlamp (A 415) moet een waarde van 200 c.M. hebben.

R. O.

Een goede lampenkeuze is noodzakelijk voor een goede ontvangst!



Maar er zijn meer factoren, die de kwaliteit der weergave bepalen.

Het is Uw LAAGFREQUENT-TRANSFORMATOR, die diepte en kleur in Uw radiomuziek moet brengen.

N.V. TRANSFORMER WORKS

N. Uilenburgerstr. 40
AMSTERDAM

Telef. 46440-43640

Filiaal: GRONINGEN
Tuinbouwstraat 160

Voorkom teleurstelling door hiervoor het merk met een reputatie te kiezen. Daarom



Transforma Laagfrequent Transformator

Geldersche Radio Fabriek Arnhem

FABRIEK VAN:

G.R.F. TOESTELLEN
G.R.F. SPOELENHEDEN

GROOTHANDEL IN:

PHILIPS
VARTA
PILOT
LISSEN
PLASTRO

} MATERIALEN

Levering uitsluitend via den handel

Vraagt prospectus van ons toestel type DS 4 model 1929!



FABRIKANTEN VAN HET
GEDEA-
plaatstroomapparaat:

GEBR. DELDEN

Prins Hendrikkade 35
AMSTERDAM (C.)
Telef. 48833, 40033

Grossiers in Radio-
artikelen — Electra-
materiaal en Rijwielen
VRAAGT OFFERTE

ONDANKS BELANGRIJKE PRIJSVERHOOGING ALLER
GRONDMATERIALEN WORDEN

„HEGRA” Electro-Dynamische luidsprekers
en

„ISOLIT” Frontplaten en buizen

NIET DUURDER.

Vraagt BESCHRIJVINGEN en PRIJZEN van deze artikelen bij

N.V. TEVA-RADIO

AMSTERDAM
PRINSENGRACHT 336/8
TELEFOON 35273

APELDOORN
ASSELSCHESTRAAT 173
TELEFOON 964

IK WENSCH TE WETEN

Wij vestigen er de aandacht van onze lezers op, dat vrijwel alle vragen in ons blad beantwoord worden. Het bijvoegen van gefrankeerde couverts is dus niet meer noodig. Slechts in zeer speciale gevallen wordt schriftelijk antwoord gezonden. Vragen, na de eerste post op Maandagmorgen niet in ons bezit, kunnen in het nummer van die week niet meer behandeld worden.

W. J. Utrecht.

Het warm worden van dezen lekweerstand wijst op sluiting. 2. Wendt U tot den fabrikant dezer spoelen, Hoogeweg 66, Amsterdam.

A. F. J., Velsen.

1. Dit is een extra afvlakrichting, prijs is ons niet bekend. 2. Philips verstrekt geen gegevens van deze gelijkrichtlampen, in dezen versterker wordt de 505 toegepast. 3. Wij prefereren uitgangstransformator bij een krachtversterker. Voor normaal toestel zijn smoorspoel en condensator voldoende.

J. H., Zeist.

Wij zullen U schriftelijk antwoorden.
C. G., Amsterdam.

Ja, dit moeten tramstoringen zijn. Het sterker worden der storingen wordt veroorzaakt door grootere terugkoppeling of hooger opdraaien van de hoogfrequentlamp.

D. J., Amsterdam.

Wellicht microfonisch effect. Geneesmiddel: een veerend lampvoetje. Indien de kwaal een andere oorzaak heeft, brengt wellicht een weerstand over de secundaire van den transformator uitkomst.

J. S., Amsterdam.

1. In de meeste gevallen is dit plaatstroomapparaat voor Uw doel bruikbaar, mits op voldoende afstand opgesteld. 2. Deze code is voor amateurgebruik vrijwel volledig, althans op het oogenblik. 3. Weerstand hangt geheel van het merk af, is echter zeer goed bruikbaar. Microfoontransformator (van Seters) heeft een verhouding 1 : 20, prijs 4 à 5 gulden.

A. H., Amsterdam.

Deze fout schuilt in geen geval in het hoogfrequentdeel. Vermoedelijk is de rooster- of plaatspanning van Uw eindlamp te laag.

W. J. de B., Amsterdam.

De gebruikte blokcondensator heeft maar een tiende van de vereischte waarde. Indien deze omgewisseld is, zal de zaak wel in orde zijn.

P. v. O., Amsterdam.

Schema is geheel in orde. Neen, dit is een fabricagefout. Het warm worden van den weerstand wijst op overbelasting.

D. R., Arnhem.

Aan deze opgave kunnen wij U tot onze spijt niet helpen. Het meerendeel dezer stations zijn amateurzenders, die niet officieel geregistreerd zijn.

F. v. d. V., Antwerpen.

Wij zenden U deze gegevens per post. De gloeispanning van de Dep. 410 is 4 Volt.

H. K. L., Bergen.

De montage van Uw toestel is zoo slordig en zonderling, dat wij ons niet kunnen voorstellen, dat dit door een vakman geschiedde.

H. F., Bussum.

1. Ja, dit kan zeer zeker inductie zijn. 2. Het type toestel is goed, maar de lampen zijn verouderd. Het advies, dat U kreeg, is volkomen juist.

Th. D., Bussum.

Dit is een amateur-zender, die met 40 Watt energie werkt. Gollfengte is inderdaad nog niet constant.

INHOUD:

	Biz.
Eendracht maakt macht.	345
Hoe onze Vaderlandsche Radio-industrie groeit en bloeit	346
Jubiläum van Dr. Hans Bredow	346
Het vermijden van den bromtoon bij gebruik van moderne wisselstroomlampen.	347
Nieuwe meervoudige Hoogfrequentlampen	351
Loewe Plaatstroomlamp.	353
Plaatstroom-apparaten, syst. Loewe	353
Moderne Ontvanglampen van	
Hollandsch fabrikaat	355
Edelgas-Gelijkrichterlampen	357
Een nieuwe Eindlamp	359
Mengt Uw toon	360
Het radiotoestel levensgevaarlijk?	360
Op Luisterpost	362
Ik wensch te weten	364

.....

S., Doetinchem.

Schema was gedeeltelijk foutief, wij zenden het U verbeterd terug. Wij moesten op Uw brief wederom strafport betalen.

F. v. W., Delfzijl.

Dit is een z.g. aperiodische antennekoppeling.

G. E. Sr., Enkhuzen.

Voorkeur voor een bepaald merk mogen wij niet hebben, beide fabrikaten zijn goed. 2. Er bestaat geen enkel bezwaar tegen deze methode van bouwen. Het is alleen niet overzichtelijk.

K., Geertruidenberg.

Verbindingen zijn onjuist. Raadpleeg het bouwschema. 2. Wij gelooven niet, dat U met een dergelijke combinatie succes heeft. 3. Verhouding 1 : 3 of 1 : 5.

J. v. A., Gouda.

Raden U aan het zuur van Uw accu eens te ververschen. De anodebatterij heeft vermoedelijk

kortgesloten gestaan, hierdoor is het barsten veroorzaakt.

D. L. T., den Haag.

1. Raden U aan een schermroosterlamp te nemen. 2. Neen, dit is een eindlamp (pentode).

M. v. N., den Haag.

1. Raadpleeg onze advertentierubriek. 2. Dit is waarschijnlijk een koppeling over den weerstand van de anodebatterij. 3. De kosten bedragen ongeveer dertig gulden.

B. M. A., den Haag.

De primaire wikkeling is vermoedelijk nog wel in tact, doch de secundaire is beslist doorgeslagen. 2. Neen, hierdoor loopt de plaatstroom te veel op. 3. Blokcondensatoren vier mfd.

B. v. D., Leiden.

Dit is een normaal verschijnsel, de lampen moeten eerst warm worden. De gloeidraadweerstand heeft echter te hoogen weerstand, moet zijn 10 Ohm. Bovendien moet hij berekend zijn op een dergelijke hooge belasting.

L. K. v. M., Maastricht.

Losse nummers worden gezonden. Montage-teekening is juist. Wij adviseeren U tweemaal laagfrequent toe te passen. De lampenkeuze is juist, denkt U om de juiste roosterspanning.

A. M., Maastricht.

Raadpleeg no. 12. Schema is juist.

E. M., Roosendaal.

Toestel in goede orde ontvangen, komen hierop schriftelijk terug.

D. A. B., Scheveningen.

Wij vermoeden dat de fout in de spoelenheid schuilt. Licht de afscherming wel aan aarde?

W. R. ???, Utrecht.

Neen, wellicht heeft U op een binnenantenne aardige resultaten, doch geregeld gebruik met een raamantenne geeft geen bevrediging. Adviseeren U de volgende verandering: draad D weg tusschen 16 en 17, 17 niet verbinden en een neutrodijne-condensator tusschen 16 en 18

W. B., Venlo.

1. Raden U aan kern van den transformator en huizen der condensatoren aan aarde te leggen. 2. Bij passeeren der grens aan douane opgeven, dan krijgt U waarborgsom bij vertrek terug. Belasting behoeft niet betaald te worden. 3. Spijker in boom, metalen paal van richtingwijzer of losse draad in sloot is een bruikbare aarde, zoo niet aanwezig dan met tegencapaciteit werken.

J. J., Rotterdam.

Wij zenden U het schema met de verlangde wijziging toe.

G. S., Rotterdam.

Wij trachten een dergelijk schema voor U te verkrijgen en zullen U nader schrijven.

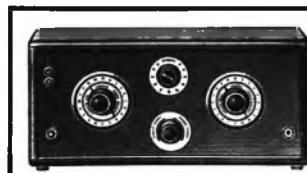

VITUS Vierlamps-Raamontvanger
TYPE STUDIO IV Fl. 95.-
Zeguers Radiozet, Maastricht

Hamburg, 391,6 M.

11.20. Feestelijke peming der Grola.

1.50—3.20. Concert door het Scheepsorkest van het s.s. New-3.35. Fröhliche Dichtung. Medewerkenden: Käthe Knop-Lukas en het Norag Orkest.

4.20. Concert van werken van Hans Pfitzner. Leiding: Horst Platen. Joosef Degler, bariton.

5.20. Concert van den Propagandadienst

6.05. Schaakonderricht.

6.20. Niederdeutsch-nordische Kulturbeziehungen im Mittelaalter (2). Die hansische Zeit. Voordracht van Prof. Dr. C. Borchling.

6.45. Walther v. Adelson: Die psychologische Einstellung des Sportsmanne beim Training und Wettkamp.

7.15. Weerbericht.

7.20. Moderne muziek. Medewerkenden: Prof. Paul Hindemith, viola. Ria von Hessert, mezzosopraan. Het versterkte Sted. Orkest o. l. v. Generaalmusikdirektor Prof. Dr. Fritz Stein.

9.35. Actueel uurtje. Weer- en nieuwsberichten, sportbericht.

10.05. Her-uitzending v. buitenlandse stations.

11.10. Noord- en Oostzeerweerbericht.

HILVERSUM, 1071 M.

10.00. Tijds. v. d. AVRO.-Klok. 10.00—10.15. Morgenwijing.

12.00. Politieberichten.

12.15—2.00. Lunchmuz. d. het AVRO-Trio. Programma: Escamillo, Jac. Grit, The Magic Violin, Nicholls. Rag Doll, Brown. Wals Rose van Stamboul, Leo Fall, Ritorna, E. Carosio. Ged. uit de Opera Der Freischütz, C. M. v. Weber. A room with a view, Noel Coward. Romance, Tsjaikofski. An Old guitar, G. Kahn. Hochzeitstag auf Troldhaugen, Edv. Grieg. Chanson intime, S. Chapelier. Finale.

2.00—3.00. Kindermatinee door Mevr. Nolles.

3.00—4.00. Maak het zelf! door Mevr. C. Schaake-Verkozen.

4.00—5.00. Lezing Prof. A. A. Nijland, met als onderwerp: De Bouw en de afmetingen van het Heelal.

5.30—5.45. Gramfoonmuziek.

5.45—6.15. Lezing door W. P. F. van Deventer. Onderwerp: Bezok aan onze bollevelden.

6.15—7.15. Voor-avondconcert door het Omroeporkest o. l. van Nico Treep. Solist: Evert Miedema Tenor. Programma: Il Matrimonio segreto, Cimarosa. Menuet uit de Symphonie in Es gr. t., Mozart. a.

Aria van Don Octavio uit Don Juan, Mozart. b. Aria van Max uit Der Freischütz, Weber. Evert Miedema A. B. C. Potpourri, Komzak. a. Lolita, Buzzi-Peccia. b. Macushla, Macmurrovich c. Aria van Canio uit Pajias, Leoncavallo. Evert Miedema Welcome Home, Maudr.

7.15—7.45. Gezondheidsalf-uurtje. Spreker: A. J. Meyerink. Onderwerp: Redden van drenkelingen en onwaken der levensgeesten.

7.45. Politieberichten.

8.00. Tijds. v. d. AVRO.-Klok. 8.01—8.40. Solistenconcert door

Sopha van Beinum-Jansen, viool en

Eduard van Beinum, Piano. Progr.: Sonate in G gr. t., Joh. Brahms. Sonate d. kl. t., Alb. Roussel.

8.40. AVRO. Radio-tooneel.

Studio-opvoering door het Vereen. Tooneel Directie Verkade en Verbeek. Spel van Liefde en List. Bijspel in drie bedrijven van Marivaux Rolverdeeling: Mijnheer Orgon, Ph. la Chapelle. Mario, zijn zoon, Kommer Kleyn. Silvia, zijn dochter, Vera Bondam. Dorante, Dirk Verbeek. Lisette, kamenier van Silvia. Minnie ten Hove. Pasquin, knecht van Dorante, J. Kaart Jr. Vertaling: L. Landry. Regie: Betsy: Betsy Ranucci-Beckman. Strijkkwartet. 1e viool: E. L. Savelli. 2e viool: Joh. Jansen. Alt: Suze v. 't Lindenhout-Tak. Violoncel: Olga Carloff. In de pauze: Persberichten v. Vaz Dias. Na afloop: Gramfoonmuziek.

11.30. Sluiting.

Huizen 336,3 M. Na 6 uur 1852 M.

11.00—11.30. Korte zieken-dienst.

12.30—1.45. Middagconcert.

2.00—3.00. Gramfoonmuziek.

3.00—5.00. Concert Trio.

5.00—6.00. Kinderuurtje.

6.00—6.30. Gramfoonmuziek.

6.30—7.00. Electriciteitspraatie.

7.00—7.30. Causerie over F. Gomarus.

7.30—8.00. Boekbespreking.

8.00. Reciteerwedstrijd m. m. v. instrumentaal kwartet. Daarna: Persberichten.

Kalundborg, 1153 M.

6.50—7.00. Ochtend-gymnastiek. 10.20—10.30. Weerbericht.

2.50—4.50. Namiddagconcert d. het Radio-orkest o. l. v. Launy Gröndahl. m. m. v. solist.

5.00. Beursberichten.

5.10—5.35. Voordracht.

5.35. Voor de huisvrouw.

5.40. Berichten.

6.10—6.20. Weerbericht.

6.20. Persberichten.

6.35. Tijdsein.

6.50—7.20. Voordracht.

7.20. Uurslag van het raadhuus.

7.20—8.20. Deensche Dichter-avond. Lieder van Christian Winther, e. a.

8.20—8.50. Concert door Gunnar Frederiksen, viola. Aan den vleugel: Folmer Jensen. Daarna: Persberichten.

9.05—10.20. Moderne Operette-muziek door het Radio-orkest o. l. v. Emil Reesen, m. m. v. Kiss Gregers, zang.

10.20—11.35. Dansmuziek.

11.20. Uurslag en klokkenspel van het raadhuus.

Langenberg, 462,2 M.

9.35—10.30. Gramfoonplaten.

11.30. Gramfoonplaten.

12.25—1.50. Middagconcert o. l. v. Eysoldt. Pensis, viool.

1.50. Raadgevingen voor Huis.

2.20—2.50. Kinderspeeluurte o. l. v. Els Vorderberge.

3.00—3.25. Voor de Vrouw.

3.25—3.45. Univ. Prof. Dr. Honigshaim: Die psychologischen Folgen der Mechanisierung der Arbeit.

3.45—3.50. Zakelijke berichten.

3.50—4.15. Die Welt im Buch.

Dr. Hanns Ulmann: Krieg und Nachkriegszeit.

4.20—5.05. Dr. Herrmann: Aus dem Rechten-Unterrichts des dritten Schuljahres.

5.05—5.50. Vooravondconc. van gramfoonplaten.

5.50—6.10. Univers. Prof. Dr. Haymann: Zur Reform des Ehelrechts.

6.35—7.00. Dr. Hans Stein: Aus der Geschichte der deutschen Konsumgenossenschaftsbewegung.

7.00—7.20. Syndikus Dr. Hermann: Der Handel, seine Formen und seine Arten.

7.20—8.15. Avondconcert d. het Werag Orkest o. l. v. Kühn. Feldin, cello.

8.20—9.40. Hebreeuwsche-Europese Muziek. Het Werag Orkest en Koor o. l. v. Zimmermann. Walter Woog, bas-bariton. Heinrichs, viool. Grape, begeleid.

Daarna: Laatste berichten en sportbericht. Vervolgens: tot 11.20 Dansmuziek o. l. v. Eysoldt.

Londen 358 en Daventry 1562,5 M.

9.35. Morgenwijing.

9.50. (Alleen Dav.) Tijdsein en weerbericht.

10.05. Mrs. Oliver Strachey: A Woman's Commentary.

10.20. (Alleen Dav.) Gramfoonplaten.

11.20. Balladeconcert door Margaret Rees (sopraan) en Frank Poulton (bariton).

11.50. Gramfoonplaten.

12.20—1.20. Frascati's Orkest o. l. v. Georges Haeck.

1.50. Schooluitzending.

2.15. Muzikaal intermezzo.

2.20. Mr. J. C. Stobart en Miss Una Broadbent e. a.: Foundations oof English Poetry.

2.50. Prof. F. T. G. Hobday: Talks about Animals (2), How to keep your Dog Healthy and Happy.

3.05. Licht Klassiek concert.

Ethel Fenton, alt. Het Hetty Bolton Trio.

4.05. Orgelconcert door Edward O'Henry, uitgezonden uit Madame Tussaud's Cinema.

4.35. Kinderuurtje.

5.20. Muzikaal intermezzo.

5.35. Tijdsein, weerbericht en nieuwsberichten.

5.50. Tuinbouwberichten.

6.00. Muzikaal intermezzo.

6.05. De grondslagen der Muziek. Oude Italiaansche cello-muziek, gespeeld door Juliette Alvin. Sonate, Marcello.

6.20. Mr. Ernest Bevin: Accidents in Industry.

6.35. Muzikaal intermezzo.

6.45. Mr. E. N. Fallaize: The History of the English Countryside (2). The English Village Community and the Norman Manorial System.

7.05. Lichte Engelsche muziek door het Radio Orkest o. l. v. John Ansell. Hubert Eisdell, tenor.

8.20. Weer- en nieuwsberichten.

8.35. Miss Eileen Power: Joan or Arc.

8.50. Plaatselijk nieuws. (Alleen Dav.) Scheepsberichten.

.55. Vocaal concert door Sir George Henschel.

9.05. Opera-uitz.: Die Meistersinger von Nürnberg, opera van Richard Wagner.

11.00—11.20. Dansmuziek door Alfredo en zijn Band van New Princes Restaurant.

Paris (Radio) 1744 M.

6.05. Dagelijksche les in licham. opvoeding o. l. v. Dr. Diffre.

6.50. Herhaling van de les.

7.20. Nieuwsberichten.

10.05. Koersen en berichten.

11.50. Symphonie-concert.

12.20. Openingskoersen Parijs en Londen. Nieuwsberichten.

12.35. Vervolg concert.

1.20. Koersen.

2.50. Koersen. Opening New-York.

3.05. Concert d. h. radio-orkest.

4.05. Slotkoersen. Berichten.

5.50. Koersen New-York.

5.55. Pathé-gramfoonplaten.

6.25. Landbouwer. en wedstrijd-uitlagen.

6.50. Engelsch v. gevorderden.

7.05. Koersen en berichten.

7.20. Concert, georganiseerd d. Radiotechnique, Medewerkenden de heer Maurice Fauré, piano. Mmc. Martinelli, het radio-orkest o. l. v. Eugène Bigot. In de pauzes: Slotkoersen New York en nieuwsberichten.

Zeeseen, ca. 1680 M.

11.20—4.20. Lezingen.

4.20—5.20. Orkest-concert.

5.20—7.05. Lezingen.

7.20. Beelduitzending.

7.25. Wovon man spricht.

7.50. Vroolijke liederen. Franz Baumann, tenor. Franz von Szpanowski, obl. viool. Aan den vleugel: Theodor Mackeben. Daarna: Orkest-concert.

8.50. Concert door trio. Daarna: Persberichten en tot 11.50: Dansmuziek.

Donderdag 9 Mei**Berlijn, 475,4 M.**

8.15. Klokgelui van de Potsdammer Garnisonkerk.

8.20. Morgenwijing: Christus, der ewige König.

Daarna klokgelui van den Berlijnschen Dom.

10.50. Voormiddagconcert.

2.20. Karl Foerster: Der Steingarten in den sieben Jahreszeiten.

3.20. Dr. med. Julian Marcuse: Moden und Methoden in der Heilkunde.

3.50—5.20. Concert door de Kapel Emil Roosz. Daarna reclamevoordracht.

6.20. Dr. Wolfgang von Weisl: Als Hindumönch verkleidet zur Grenze Tibets.

6.50. Reichsbahndirektor Baumgarten: Neues vom Sommerfahrplan.

7.20. Koorconcert en soli met orkestbegeleiding. Dirigent: Prof. Hugo Rüdell. In de pauze beelduitzending. Daarna tijdsin en weerbericht. Nieuwsberichten en sportbericht. Vervolgens tot 11.50 dansmuziek door de Kapel Otto Kernbach.

Brussel, 511,9 M.

9.35. Concert door het Radio-Trio.

5.50. Gramfoonplaten.

6.50. Radio-kroniek.

7.35. Concert door het Radio-Orkest m. m. v. Mme. Biard (zang) en den heer Jans (bariton).

8.20. Nieuwsberichten. Daarna vervolg concert.

9.35. Laatste berichten.

Daventry exp. 482,3 M.

2.20. Symphonie-concert d. het versterkt Stedelijk Orkest v. Bournemouth o. l. v. Sir Dan Godfrey en Dame Ethel Smyth. Uitgezonden uit het Pavilion, Bournemouth.

3.50. Lozells Cinema-orgel, m. m. v. Dorothy Hadley en Oliver Clutterbuck, zang. Dorothy Hadley en Oliver Clutterbuck.

4.50. Kinderuurtje.

5.35. Tijdsein van Greenwich, weer- en nieuwsberichten.

6.05. Jack Payne en het B.B.C. Dansorkest m. m. v. David Opinslow en Muriel Stevens, komische voordrachten, Walter Todd, komiek.

7.20. Populair BBC-Orkestconcert door het BBC. Symphonie-orkest o. l. v. Sir Landon Ronald. Solisten: Noel Eadie, sopraan. Heddie Nash, tenor. Linda Seymour, alt, Robert Easton, bas.

In de pauze: Voorlezing uit eigen werk door Lord Dunsany.

8.40. Voortzetting van het conc.

9.20. Weer- en nieuwsber.

9.35. Balladen-concert. Medewerkenden: Megan Thomas, sopr. Elsie Chambers, alt. Sydney Coltham, tenor. Edith Lake, cello. Elsie Chambers.

Hamburg 391,6 M.

7.40. Ijsbericht.

7.50. Tijdsein.

7.55. Weerbericht.

8.00. Nieuwsberichten.

10.20—11.20. Gramofoonplaten.

11.20. Orkestconcert o. l. v. Otto Ebel von Sosen.

1.20. Mozart-concert m. m. v. Jeanne Koziar, zang; Arthur Armand, viool; Fridel Ballnus, viola; Willy Marx, cello; A. Nicolai, fuit; H. Nipper, klarinet; H. Schmiedcke, hobo; Reinhold Krug, vleugel.

2.20. Die Bode-Sperre, voordr. van Bergtr Ruzswurm.

2.50. Enrico Bossi. Concert door het Norag Orkest o. l. v. Hans Döring.

3.35. Namiddagconcert door het Scarpa Orkest.

4.50. Wopswede, eine nord-Künstlerkolonie (2). Die Menschen im Teufelsmoor, voordracht van Konrad Tegtmeier.

5.20. Concert uit Café Wallhof.

6.30. Prof. Dr. D. Katz: Musikgenuss bei gehörlosen Menschen.

6.35. Sportbericht.

7.20. Concert o. l. v. Generalmusikdirektor Joos Eibenschutz.

9.50. Actueel uurtje. Weer- en nieuwsberichten, sportbericht.

10.20. Concert door het Scarpa Orkest.

11.10. Noord- en Oostzeeweerbericht.

Huizen 336,3 M. Na 6 uur 1852 M.

8.25—9.20. NCRV. Morgenwijdung.

10.00—12.00. KRO. (Golflengte 1852 M.). Hoogmis uit de Kloosterkerk der E.E.P.P. Dominikanen te Venlo.

12.30—1.45. NCRV. Middagconcert.

2.15—4.30. NCRV. Middagvergadering van den Ned. Bond van Jongelingsveren. op Geref. Grondslag uit het gebouw Musis Sacrum Arnhem.

4.30—6.00. NCRV. Concert d. instrumentaal kwartet.

6.00—6.45. Piano-recital.

7.00—8.00. NCRV. Orgelconcert

8.00. NCRV. Orkestconcert.

Daarna: Persberichten.

HILVERSUM, 1071 M.

12.00—2.00. Lunchmuziek door het AVRO-Trio. Programma: The Toymakers Dream, E. Golden. Jeanine, N. Shilkret. Louisiane, Johnsen. Plainte farouche, Chapelier. Les Zingaris chemenet, Gabriel Marie. Fantasia Lucia di Lammermoor, Donizetti. Here in my arms, Richard Rodgers. Schatz, Walzer, Joh. Strauss. Serenade à l'aimée, René Demaret. Der Vogelhändler, C. Zeller. Somewhere a voice is calling, Joyce. Finale.

2.00—3.30. Kerkconcert met medewerking van Hélène Cals, sopr. Chris de Vos, Tenor, Fritz Hinze. Viool, Ferdinand Kloek, Orgel. Programma: Toccata en Fuga in D, J. S. Bach. Orgel, a. Sieg der Zeit und Wahrheit, Händel. b. Wach' auf! uit Der Messias. Händel. Hélène Cals, a. Sonate in g kl. t., J. B. Senaillé. b. Deux gavottes, Rameau. c. La chasse, Montonville. Fritz Hinze. Fragmenten uit de Kruisvaarders, Niels Gade. Chris de Vos. Offertoire pour la fête de L'Ascension, Dubois. Orgel, a. Zu Lieder'n der Wonne, Händel. b. Komm süßter Tod, J. S. Bach. c. Gebet, Taubert. Hélène Cals. Chaconne, Vioolsolo, J. S. Bach. Hinze, a. Aria uit Elias, Mendelssohn. Chris de Vos, Improvisatie. Orgel.

3.30—4.00. Pianorecital door Stefa Waldmann. Allegro appassionato, Saint-Saëns. Wals Op. 42 Nr. 5. Chopin. Hexendans Op. 17 Nr. 2. Edw. Mac Dowell. Jeux d'eau. Ravel. Rhapsodie Op. 79 Nr. 1, Joh. Brahm.

4.00—5.00. Ziekenuurtje door Mevr. Ant. van Dijk.

5.30—7.15. Vooravondconcert door het Omroeporkest o. l. v. N. Treep. Solisten: Nita van Os-Pool, zang en Elsa Nolthenius, piano. Programma: Ouverture Die Hebriden, Mendelssohn. Rocco-Suite, Rich. Ralf. Près du berceau, Moszkowsky.

6.00. Tijdsein v. d. AVRO-klok. Zigeunerlieder, Brahm, Nita van Os-Pool en Elsa Nolthenius. Fantasia Le Prophète, Meyerbeer, a. Préludes, Rachmaninoff. b. Liebeslied. Kreisler-Rachmaninoff. Elsa Nolthenius. Valse de concert, Glazounof, a. La vague et la cloche, Duparc. b. Chansin triste, Duparc. c. Le manoir de Rosamunde, Duparc. Nita van Os-Pool. Aan den vleugel: Elsa Nolthenius. Sous la fenêtre, Lacaume. Marche lorraine, L. Ganne.

7.15—7.45. Sportprognose door H. Hollander.

7.45—8.00. Gramofoonmuziek.

8.00. Tijdsein v. d. AVRO-klok. Pers- en Sportberichten van Vaz Dias.

8.15. Aansluiting van het Concertgebouw te Amsterdam. Uitzending van den Beethoven-Cyclus. Het Concertgebouw-orkest o. l. v. Dr. Willem Mengelberg. Daarna: Dansmuziek door het AVRO-Dansorkest.

11.30. Sluiting.

Kalundborg, 1153 M.

9.20. Kerkdienst in de Garnisons-kerk.

10.00—11.00. Weerbericht.

11.20. Uurslag en klokkenspel van het raadhuys.

11.20. Persberichten.

2.20—4.20. Namiddagconcert d. het radio-orkest o. l. v. Emil Reesen, m. m. v. Agda Lhoir, pianiste.

4.20. Kerkdienst in de Eliaskerk

5.40—6.10. Voordracht.

6.10—6.20. Weerbericht.

6.20. Persberichten.

6.35. Sportberichten.

6.50—7.20. Voordracht.

7.20. Uurslag van het raadhuys.

7.20—8.20. Orkest- en solistenconcert. Medewerkenden: Henry Munck, hobo. John Ahlqvist, fluit. Ole Frösing, klarinet. Mogens Hansen, viool. Radio-orkest o. l. van Launy Gröndahl.

8.20—8.50. Voordracht.

8.50—10.05. Kamermuziek.

Langenberg, 462,2 M.

8.20—8.25. Klokgelui van de St. Gereon-kerk te Keulen.

8.25—9.20. Katholieke morgenwijdung. Spreker: Pater Ludwig Esch S. J. Medewerkenden: St. Dominikus Kerkkoor o. l. v. Joseph Schmitz, het Cellokwartet van Keulen.

10.20—10.45. Wandern und Reisen: G. Thamm, Directeur bij het Reichsamt für Ländesaufnahme: Wie unsere amtlichen Karten entstehen.

10.50—11.20. Dichtuurtje

Otto Rumbach.

11.20—12.20. Uitzending uit de St. Reinoldikerk te Dortmund: Orgelconcert m. m. v. Karl Schmitt-Walter, bariton. Dr. Paul von Szen-Györgyi, viool.

12.20—1.50. Middagconcert o. l. v. Eysoldt.

1.50—2.20. Kinderuurtje.

2.25—2.50. Dr. Elias Hurwicz: Die Freiheitsbewegung der Orientvölker (1).

2.50—3.15. Dr. Sperber: Gutes Deutsch.

3.20—3.50. Dr. Adolph Reifferscheidt: Monopol Tendenzen der internationalen Rohstoff-Wirtschaft.

3.50—5.20. Vooravondconcert door het Trompeterkorps der 1ste Afd. Art. Regt. 6, Münster o. l. van Goldberg.

5.20—5.45. Prof. Dr. Heermann Ünser: Inleiding tot Palestrina.

5.50. Uitzending uit de Opera te Keulen: Palestrina. Muzikale teende in drie tafreelen van Hans Pfitzner. Muzikale leiding: Kurt Schröder. Regie: Felix Dahn. Daarna: Laatste berichten, sportberichten en tot 12.50 Concert uit Hotel zur Post, Elberfeld.

Londen 358 en Daventry 1562,5 M.

9.35. Morgenwijdung.

9.50. (Alleen Dav.) Tijdsein en weerbericht.

10.05. The Growth of the Child (?) Dr. George F. Buchan: The Health of the Child.

10.20. (Alleen Dav.) Gramofoonplaten.

11.20. Concert Dorothy Haigh, alt. Het Gladys Nepp Trio.

12.20—1.20. Gramofoonplaten.

1.20—1.45. (Alleen Dav.) Prof. be- l'uitzending.

1.50. Schooluitzending.

2.10. Muzikaal intermezzo.

2.20. Vesperconcert, uitgezonden uit Westminster Abbey.

3.05. Actueel causerie.

3.20. Concert. Violet Jackson, alt; Howard Fry, bariton. Maurice Blondel, viool. Ian Enge, piano.

4.35. Kinderuurtje.

5.20. Muz.kaa intermezzo.

5.35. Kinderuurtje.

5.20. Muzikaal intermezzo.

5.35. Tijdsein, weerbericht en nieuwsberichten.

5.50. Marktberichten voor Landbouwers.

5.55. Muzikaal intermezzo.

6.05. De grondslagen der Muz. Oude Italiaansche cellomuziek, gespeeld door Juliette Alvin. Sonate, Sammartini.

6.20. Mr. Francis Toye: Music in the Theatre.

6.35. Muzikaal intermezzo.

6.45. Commander Stephen King-Hall: China II, The Piece of China in the Post-War World.

7.05. Concert. Winifred Davis, mezzo-sopraan. Owen Bryngwyn, bariton. Het Gershom Parkington Kwintet.

8.20. Weer- en nieuwsberichten.

8.35. Mr. Vernon Bartlett: The Way of the World.

8.50. Plaatselijk nieuws. (Alleen Dav.) Scheepsberichten.

8.55. Vaudeville. Harry Helmsley, kinderimitaties. De Troy Sisters en Helen, liedjes en harmonie. Hayman en Franklin, in „Cohen” Commercial Traveller.

Mario de Pietro, mandoline en banjo. Jack Payne en het B.B.C. dansorkest. o.a. Een variëte-nummer van het Alhambra.

9.55—11.20. Dansmuziek door Jack Payne en het B.B.C. dansorkest.

Parijs (Radio) 1744 M.

6.05. Dagelijksche les in lichaamsbouw o. l. v. Dr. Dirive

6.50. Herhaling van de les.

7.20. Nieuwsberichten.

10.05. Koersen en berichten.

11.20. Protestantische causerie door den Predikant Freddy Durrie- mann.

11.50. Symphonie-concert.

12.20. Openingskoersen Parijs en Londen. Persberichten.

12.35. Vervolg concert.

1.26. Koersen.

2.20. Koersen. Opening New York.

3.05. Gramofoonplaten.

4.05. Slotkoersen en berichten. Koersen New York.

5.55. Pathé-gramofoonplaten.

6.00. Boekhoudeles voor gevorderden.

7.05. Koersen en berichten.

7.20. Literaire voordracht door Georges Colomb.

7.50. Slotkoersen New York.

7.55. Radio-concert. In de pauzes: Nieuwsberichten.

Zeesen, ca. 1680 M.

8.15. Klokkenspel.

8.20. Morgenwijdung. Klokkelui.

10.50. Orkestconcert.

2.20—3.20. Lezingen.

3.50—5.20. Orkestconcert.

6.20—7.20. Lezingen.

7.20. Concert o. l. v. Prof. Hugo Rindt. Medewerkenden: Hete Max, Maia Petrikowski, Max Kutter, h. (Alleen Dav.) en L. van Berlin. Daarna: Persberichten en tot 11.50 Dansmuziek.

Vrijdag 10 Mei

Bertlijn, 475.4 M.

4.20—5.20. Concert.
Daarna reclame-voordracht.
7.50. Van Bruder Straubinger tot: Goldenen Meesterin. Dirigent: de componist. In de pauze beelduitzending. Daarna tijdslein en weerbericht, nieuwsberichten en sportbericht. Vervolgens weer beelduitzending.

Davenport exp. 482.3 M.

2.20. Orgelconcert door E. G. Fower-Biggs, uitgezonden uit St. Mary-le-Bow m. m. v. Kathleen Roddy.

3.20. Jack Payne en het BBC.-dansorkest. Maria Marova, Russische Volksliedjes. David Openshaw en Muriel Stevens, lichte comédie.

4.50. Kinderuurtje.
5.35. Tijds., weer-, nieuwsber.
5.50. Lichte Muziek door het Birmingham Studio Orkest o. l. v. Frank Cantell. Dorothy D'Orsay, alt.

6.50. Lohengrin, 1e acte. Uitzending uit de Royal Opera House, Covent Garden.

7.20. Louis en Madame Réé, dretten voor twee piano's.

8.20. Vaudeville. Edith James, liedjes aan de Piano. Jack Venables en Walter Randall, gesync. piano-duetten. Leslie Weston, conferencier. The Old Time Singers. Denis O'Neil, Iersche liedjes en vertellingen. Phillip Brown's Dominoes Dance Band.

9.20. Weer- en nieuwsber.
9.35. Dansmuziek door Teddy Brown en zijn Band van Ciro's Club.

10.20—10.35. Dansmuziek door de Piccadilly Players o. l. v. Al Starita en het Piccadilly Dansorkest o. l. v. James Kelleher.

Hamburg, 391.6 M.

10.50. Muziekuitzending voor scholen.

3.35. Dansmuziek door het Dansorkest E. furdt.

4.20. Von Undinen, Nöcks und Nixen, sprookjes van Alice Fliegel en Cläre Henrika Weber.

5.20. Concert.
5.50. Engelsche les voor gevorderden.

6.20. Veedel-Stunde. Voordracht.

6.50. Wanderfunk Durchs Alte Land auf Schusters Rappen. Voordracht van Fritz Hermann Gläser.

7.20. Weerbericht.
7.30. Die schöne Galathee, comische Opera in een acte van Poly Henrion. Muziek van Franz von Suppé. Muzikale leiding: Horst Platen. Regie: Hermann Bayer.

8.30. Nu lat uns singen. Plat-duitsche liederen, uitgevoerd door Koor o.l.v. Koordirigent Max Landau. Solist: Rudolf Möller.

10.00. Actueel uurtje. Weer- en nieuwsberichten, Sportbericht.

10.30. Concert uit Café Ostermann.

11.10. Noord- en Oostzeeweerbericht.

Huizen 336.3 M. Na 6 uur 1852 M.

11.00—11.30. NCRV. Korte ziedienst.

11.30—12.00. KRO. Godsdienstig halfuurtje.

12.00. KRO. Tijdslein van de KRO Klok.

12.15—1.15. KRO. Concert door het KRO. Trio.

1.15—2.00. KRO. Gramfoonmuziek.

5.00—6.40. NCRV. Concert.

7.00—7.25. KRO. Causerie over De positie van de handels-, Kantoor- en Winkelbedienenden in het licht van dezen tijd.

7.40. VPRO. Causerie over Wat gelooven en denken Vrijz. Prof.?

8.15. VPRO. Concert door instrumentale solisten.

8.50. VPRO. Lezing over De wereldbeschouwing van den moderne mensch.

9.30. VPRO. Vervolg concert.

10.00. VPRO. Serie verhalen en fragmenten.

10.20. VPRO. Vervolg concert.

HILVERSUM, 1071 M.

10.00. Tijdslein v. d. AVRO-Klok

10.00—10.15. Morgenwijing.

12.00. Politieberichten.

12.15—2.00. Lunchmuziek door het AVRO-Trio. Programma: It all depends on you, R. Rodgers. Crede d'amour, R. Jacobs. Gotta big date with a little girl too, Charl Tobias. Notta Sorrentina, V. Monti. Carmen, Fantasie, Bizet. Because my baby dont mean may be now, W. Donaldson. Wiener Bürger, Wals, Zieher. La Venenosa, Ant. Parera. Anything your heart desires, Phil Morris. Les Saltmbanques, J. Ganne. Chanson du printemps, Mendelssohn. Finale.

2.05—2.45. Uitzending voor scholen. Spreker: Dr. J. J. Tesch. Onderwerp: De walvischvangst vroeger en nu.

2.45—4.00. Gramfoonmuziek.

4.30—5.00. Lezing.

5.00—5.30. Accordeon-Concert door G. E. den Boer en A. P. Bouquet. Programma: Duitsemeister Regimentmarsch, J. Jurek. Vineta Glocken, Lindsay. Ouverture Si j'étais Roi, A. Adam. Verschmähete Liebe, P. Lincke. Heinzelmännchens Wachtparade, K. Noack. Blaze away.

5.30—6.00. Spreekuur van den Radio-dokter.

6.00. Tijdslein v. d. AVRO-klok

6.00—7.15. Dinermuziek door het AVRO-Trio. Why do I love you J. Kern. Aubade andalouse, René Demaret. Intermezzo, Max Guillaume. Only a rose, R. Friml. Fantasie Mignon, A. Thomas. Sparks Pianosolo, Theo Uden Masman. Sah' ein Knab ein Röslein stehen, Léhar. Scènes montagnardes, Dyff. Barrio Alegre, Cayetano Ziccaro. Finale.

7.15—7.45. Lezing door Mr. Jan den Tex.

7.45. Politieberichten.

8.00. Tijdslein v. d. AVRO-klok.

8.01—8.30. Lezing door K. H. Broekhoff. Onderwerp: Valsche munterij.

8.30. Opperette-uitvoering Het jolige Weeuwte (Die lustige witwe. Operette in drie bedrijven. Muziek van Franz Lehar. Muzikale leiding: J. J. van Amerom. Voorbereiding en spelleiding: Chris de Vos Personen: Baron Mirke Zeta, Pontevedrnsch Gezant te Parijs. Jan Grootveld. Barones Valencienne de St. Pol, zijn verloofde, Jeanne Ba-

cilek. Graaf Danilo Danilqwitch, Gezantschapssecretaris, Jules Moes, Hanna Glawart, Betty v. d. Bosch-Schmidt, Luitenant Camille de Rosillon, Willem Schansman. Vicomte Cascada, Ed. v. d. Ploeg. Luit. Raoul de St. Brioche Bagdanowitsch, Consul van Pontevedro, Herre de Vos, Sylviane, zijn vrouw, Mevr. v. d. Hoek. Kromow, Pontevedrnsch Gezantschapsraad, I. Stroomenbere, Olga, zijn vrouw, Mevr. Peters. Pritschitsch, overste, Lid van het Pontevedrnsch Gezantschap, J. Jansen. Praskovia, zijn vrouw, Mevr. Coerdes. Njegus, bode b. h. Pontevedrnsch Gezantschap, Aug. v. d. Hoek. Een bediende bij Hanna Glawari, K. Hendriks. In de pauze: Persberichten van Vaz Dias. Na afloop: Gramfoonmuziek.

11.30. Sluiting.

Kalundborg, 1153 M.

6.50—7.00. Ochtend-gymnastiek

10.20—10.30. Weerbericht.

11.20. Uurslag en klokken spel van het raadhuus.

11.20—1.20. Uitzending uit Restaurant Wivel, door het strijkorkest o. l. v. K. Ingemann Palmhøj.

2.20—4.20. Namiddagconcert d. Instrumentaal Ensemble o. l. v. Mogens Hansen. In de pauze: Voordracht.

4.20—4.50. Kinderuurtje.

5.00. Beursberichten.

5.10—5.40. Voordracht.

5.40—6.10. Voordracht.

6.10—6.20. Weerbericht.

6.20. Persberichten.

6.35. Tijdslein.

6.36—7.20. Voordracht.

7.20—9.10. Den Adelsgale Borger (Le Bourgeois Gentilhomme).

Molière-Serie V. Klucht in 3 bedrijven van Molière, Vertaling van Th. Overskou. Muz. van J. B. Lully.

9.10—9.30. Deensche romancen, te zingen door Per Knudsen. Aan den vleugel: Folmer Jensen. Daarna: Persberichten.

9.45—10.20. Fransche Opera-muziek te spelen door het Radio-orkest o. l. v. Emil Reesen.

Langenberg, 462.2 M.

9.35—10.30. Gramfoonplaten.

11.15—11.40. Uitzending voor scholen.

11.30. Gramfoonplaten.

12.25—1.50. Middagconcert o. l. v. Eysoldt. Solist: Schwartz, klarinet.

1.50. Reclame.

2.20—2.50. Kinderuurtje.

3.05—3.20. Von der Arbeit des Kleingärtners: Die Bekämpfung d. Wühlmays.

3.20—3.45. Adolf Uzarski: Humor der Weltliteratur.

3.45—3.50. Berichten.

3.50—4.20. Boekbespreking d. Franz P. Brückner.

4.20—5.00. Uurtje v. de jeugd.

5.05—5.50. Vooravond-concert. Werken van Mozart, uitgevoerd d. het Werag Orkest o. l. v. Buschkötter. Solist: Bronislaw Mittmann, viool.

5.50—6.10. Dr. Elias Hurwicz: Die Freiheitsbewegung der Orientvölker (2).

6.35—7.20. Irgendwo in Westdeutschland.

7.20. Hans Sonnenstössers Höltenfahrt. Een vroolijk droomspel v.

Paul Apel. Muziek van Gustav Kneip. Regie: Apel. Muzikale leiding: Eysoldt. Daarna: Laatste nieuws, sportberichten, mededeelingen uit de zakenwereld en tot 11.20 Dansmuziek o. l. v. Eysoldt.

Londen 358 en Davenport 1562.5 M.

9.35. Morgenwijing.

9.50 (alleen Dav.). Tijdslein en weerbericht.

10.05. A Dinner for four people costing 3s. 6d.

10.20 (alleen Dav.). Gramfoonplaten.

11.20. Sonate-concert door Jul. Rostall, viool en Henry Bronkhurst, piano. Sonate, Fauré.

11.50. Orgelconcert door Arthur E. Temple.

12.20. Lunchmuziek door Moschetto en zijn Orkest.

12.50. Verslag van het Open-Golfkampioenschap, door Dr. Bernard Darwin.

1.05—1.20. Moschetto en zijn Orkest (vervolg).

1.50. Schooluitzending.

2.15. Muzikaal intermezzo.

2.20. Mr. Clifford Collinson: Round the World-Lumbering in the Canadian Forest.

2.45. Muzikaal intermezzo.

2.50. Tooneeluitzending voor Scholen.

3.35. Frank Westfield's Orkest van Prince of Wales Playhouse.

4.35. Kinderuurtje.

5.20. Mrs. Marion Cran: Window-Box Gardening.

5.35. Tijdslein; weerbericht en nieuwsberichten.

5.50. Muzikaal intermezzo.

6.05. De grondslagen der Muz. Oude Italiaansche celloomuziek, gespeeld door Juliette Alvin. Sonate voor cello en piano, Pianelli.

6.20. Mr. Ernest Newman: The B.B.C. Music Critic.

6.35. Muzikaal intermezzo.

6.45. Mr. E. L. Woodward: How to Approach Modern European History.

7.05. Verslag van de Open-Golfkampioenschappen, door Mr. Bernard Darwin.

7.20. A Mav-Time Medley. Medewerkenden: Leonard Henry. Anona Winn. Wynne Ajello. Herbert Simmonds. Harry Pepper en Doris Arnold, piano. Het Gershom Parkington Kwintet en het Revue Koor.

8.20. Weer- en nieuwsber.

8.35. Actueele causerie.

8.50. Plaatselijk nieuws. (Alleen Dav.). Scheepsberichten.

8.55. Symphonie-concert door het Radio Symphonie Orkest o. l. v. Sir Henry J. Wood. Katharine Goodson, piano.

10.20. Verrassing.

10.35—11.20. Dansmuziek door het Piccadilly Dansorkest o. l. v. James Kelleher en de Piccadilly Players o.l.v. Al Starita.

11.20—11.35. Proefbeelduitzending.

Parijs (Radio) 1744 M.

6.05. Dagelijksche les in lichamelijke opvoeding o. l. v. Dr. Diffre

6.50. Herhaling van de les.

7.20. Nieuwsberichten.

10.05. Berichten en koersen.

11.50. Symphonie-concert.

12.20. Openingskoersen Parijs en Londen. Persberichten.

12.35. Vervolg concert.
1.20. Koersen.
2.50. Koersen. Opening New York.
3.05. Concert door het Radio-orkest.
4.05. Slotkoersen en berichten.
5.50. Koersen New York.
5.55. Pathé-grammophonplaten.
6.25. Landbouwwerichten en wedstrijduitslagen.
6.50. Engelsch v. beginners.
7.05. Koersen en berichten.
7.20. Muzikale causerie met begeleiding van grammophonplaten.
7.50. Slotkoersen New York.
7.55. Concert, georganiseerd d. Philips Radio. In de pauzes: Nieuwsberichten.

Zeesen, ca. 1680 M.

11.20—4.20. Lezingen.
7.50. Orkest-concert o. l. van Edmund Eysler. Solisten: Rosy Werginz en Rudolf Sulzer. Daarna: Persberichten.
10.05—10.35. Proef-beelduitzending.

Zaterdag 11 Mei

Berlijn, 475,4 M.

8.30 (ongeveer). Dansmuz. door de Kapel Gerhard Hoffmann, afgewisseld met zang door Willi Weiss, tenor; Hermann Scheibenhof, vleugelbegeleiding.

Davenport exp. 482,3 M.

2.50. Concert. Daisy Shorrock, viool. Nigel Dallaway, piano.
3.50. Dansmuziek door Billie Francis en zijn Band van West End Dance Hall. Marjorie Senior, lichte liedjes.
4.50. Kinderuurtje.
5.35. Tijds., weer-, nieuwsber.
5.50. Sportbericht.
5.55. Lichte Muziek door het Wingston Temper. Dance Orkest o. l. v. Charles Moore. Richard Ford, bariton.
7.20. Twee Tooneelstukken van W. W. Jacobs. Muzikale begeleiding van het Midland Piano Trio.
8.20. Vocaalconcert door het Birmingham Studio Koor. Ouderwetsche liederen. Koorleiding van Joseph Lewis. William Bennett, bas.
9.20. Weer- en nieuwsberichten.
9.35. Sportbericht.
9.40. Concert door het Gershwin Parkington Kwintet. Vivien Lambel, sopraan.
10.22—10.35. Kwintet: A Colonial Song. Clog Dance Handel in the Strand. Grainger. Menuet, Bolzoni.
10.35—11.05. Proef-beelduitzending.

Hamburg, 391,6 M.

11.20. Engelsche taalles voor scholen.
2.50. Boekenuurtje.
3.20. Warum, woher? Causerie van Karl Minor.
3.35. Indiskretionen eines Reporters. IV. Voordracht van Heinz Liepmann.
3.55. Die Zweckmässige Ernährung des Menschen. Warum neue Einstellung? Voordracht van Dr. von Hahn.
4.20. Walsconcert o.l.v. General musikdirektor José Eibenschutz.

5.20. Wensch-concert.
6.20. Die Grola. Rondgang over de Landbouwtentoonstelling te Hamburg.
7.15. Weerbericht.
7.20. Das Strumpfband der Herzogin, Operette van Alfred Möller en Hans Lorenz. Muziek van Horst Platen. Muzikale leiding: De Componist. Regie: Hermann Beyer.
10.05. Actueel uurtje. Weer- en nieuwsberichten. Sportbericht.
10.35. Vroolijke avond. Gastspel van Claire Waldorf, het Scarpa Orkest en de Norag-Solisten.
11.10. Noord- en Oostzeeweerbericht.

HILVERSUM, 1071 M.

11.00. Tijdsein v. d. AVRO-klok 10.00—10.15. Morgenwijding.
12.00. Politieberichten.
12.15—2.00. Lunchmuziek door het AVRO-Trio. Programma: Saskatchewan, Leslie. Was it a dream Sam Coslow. To-day, to-morrow for ever, Nicholls. Serenade Les Millions d'Arlequin, R. Drigo. Will you remember, Lewis Gensler. Fantasie Manon, Massenet. Changes, W. Donaldson. Accelerationen, Wals, Joh. Strauss. If winter comes, Tennent. Oh! mon Chiquito, Dadison. Menuet, Puderewski. Finale.
2.00—2.30. Lezing d. Max Tak.
2.30—4.00. Aansluiting van het Tuschinski-Theater te Amsterdam. Illustratieve filmmuziek door het Theater-orkest o. l. v. Max Tak. Pierre Palla, Orgel.
4.0—4.3z. 28ste les Italiaansch voor beginners door Giovanni Rizzini.
4.30—5.00. 28ste les Italiaansch voor gevorderden door Giovanni Rizzini.

5.30—6.00. Gramfoonmuziek.
6.00. Tijdsein v. d. AVRO-Klok 6.01—7.15. Dinermuziek door h. AVRO-Trio. Programma: Pastel, H. Paradis. Idylle passionnelle, Razigade. Golden gate, Al. Jolson. Ständchen, Schubert. Valse romantique, Heinecke. Serenade uit Eine kleine Nachtmusik, Mozart. Erinnerung an Serrento, De Curtis. A l'ombre des platanes, Fr. Simon. Romance, Cellosolo. Rob. Volkmann. Finale.
7.15—7.45. Solistenconcert door Martha Dhont. Zang en Mevr. H. van Lunteren-Hansen. Piano. Programma: a. Auf dem See, Joh. Brahms. b. Es liebt sich so lieblich, Brahms. c. Botschaft, Brahms. Martha Dhont. a. Les petits moulins à vent, Couperin. b. Soeur monique, Couperin. c. Les papillons, Couperin. d. Sonate in g kl. t., Padre Soler. e. Sonate in D gr. t., Padre Soler f. Gigue, J. S. Bach. Mevr. H. van Lunteren-Hansen.
7.45. Politieberichten.

Zaterdag.
8.00. VARA. Uitzending uit het N.V. Huis te Utrecht. In de pauze: Persberichten.
11.15. VARA. Gramfoonmuziek.

Huizen 336,3 M. Na 6 uur 1852 M.

Uitsluitend KRO-Uitzending.
11.30—12.00. Godsdienstig halfuurtje.
12.00. Tijdsein van de KRO. Klok

12.15—1.15. Concert door het KRO. Trio.
1.15—2.00. Gramfoonmuziek.
2.45—4.30. Corpsvergadering: gelegenheid van het eerste Lustrum van het Nijmeegsch Studenten-corps Carolus Magnus.
4.30—5.30. Kinderuurtje.
5.30—7.30. Operaconcert.
6.30—6.40. Causerie.
7.30—8.00. Causerie over Het Huisje van Nazareth en God-met-ons.
8.00—11.00. Concert.
9.30. Persberichten.
11.00—12.00. Gramfoonmu.

Kalundborg, 1153 M.

6.50—7.00. Ochtend-gymnastiek.
10.20—10.30. Weerbericht.
2.20—2.50. Kinderuurtje.
2.50—4.50. Namiddagconcert d. Instrumentaal Ensemble o.l.v. Otto Fessel. In de pauze te ca. 3.35: Voordracht.
5.00. Beursberichten.
5.10—5.40. Voordracht.
5.40—6.10. Voordracht.
6.10—6.20. Weerbericht.
6.20. Persberichten.
6.35. Tijdsein.
6.36—6.50. Voordracht.
6.50—7.20. Voordracht.
7.20. Uurslag van het raadhuus.
7.20—8.20. Internationale walsen, door het Radio-orkest o. l. v. Launy Gröndahl.
8.20—8.50. Voorlezing. Daarna: Persberichten.
9.05—10.20. Concert door het Radio-orkest, m. m. v. Erne Gunnerman, zangeres. Aan den vleugel Folmer Jensen.
10.20—11.35. Dansmuziek.
11.20. Uurslag en klokkenspel van het raadhuus.

Langenberg, 462,2 M.

9.35—10.30. Gramfoonplaten.
9.55. Arbeidsmarkt bericht.
11.30. Gramfoonplaten.
12.25—1.50. Middagconcert o. l. v. Eysoldt.
1.50. Reclame.
2.20—2.50. Kinderuurtje.
3.00—3.20. Tel. Insp. Arthur Wurbs: Die Sprachschwingung auf dem Wege zum Sender.
3.20—3.40. Voor de vrouw.
3.40—4.00. Dipl. Ing. Oelmann: Die Bedeutung der Reichs versicherungsordnung.
4.00—4.20. Wandern und Reisen: G. Thamm: Vom Gebrauch d. Wanderkarto.
4.20—4.40. Hans Philipp Weitz leest uit eigen werken.
4.40—5.05. Engelsche les.
5.05—5.50. Vooravond-conc. d. h. Mandolinen-Konzert-Gesellschaft (Ma-Ko-Ge). Dortmund o. l. v. Th. Ritter.
5.50—6.10. Die Stadt, Verfassung und Verwaltung: Stadtsyndikus Dr. Kleinsorg: Die städtischen Haushaltspläne vor und nach dem Kriege (2).
6.10—6.20. Morse-cursus.
6.35—7.00. Univ. Prof. Dr. Haymann: Zur Reform des Ehe-rechts (3).
7.00—7.20. Priv. Doc. Dr. Barthel: Vom Unbewussten und Bewussten (2).
7.20. Vroolijke avond. Daarna: Laatste nieuws, sportber., mededeelingen uit de zakenwereld en tot 12.20: Dansmuziek o. l. v. Eysoldt.

Londen 358 en Daventry 1562,5 M.

9.35. Morgenwijding.
9.50 (alleen Dav.). Tijdsein en weerbericht.
10.05—10.20. Mrs. Zoe Richmond: Comforts and Decorations.
12.20—1.20. Het Carlton Hotel Octet o.l.v. R. Tapponnier.
2.50. Militair concert door het Radio Militair Orkest o. l. van B. Walton O'Donnell. Cyril Lidington, bariton.
4.05. Daily Mirror. Gugnung Concert, Uitzending uit Albert Hall. Jack Hylton and his Boys. Coram en Jerry. Uncle Dick.
4.35. Kinderuurtje.
5.20. Muzikaal intermezzo.
5.50. Muzikaal intermezzo.
6.05. De grondslagen der Muz. Oude Italiaansche cellomuziek, gespeeld door Juliette Alvin. Sonate, Boccherini.
6.20. Mr. Harvey Grace: Next Week's Broadcast Music.
6.35. Sportberichten.
6.50. The Island Princess, een nieuwe muzikale comédie in drie acten van Guy K. Austin. Muziek van Hubert W. David. Het Radio Koor en Orkest o.l.v. John Ansell.
8.20. Weer- en nieuwsber.
8.35. Mr. Gerald Barry: The Week in London.
8.50. Plaatselijk nieuws. (Alleen Dav.). Scheepsberichten.
8.55. Vaudeville. Norman Long. A song, a joke and a Piano. Jack Morrison, imitations. Ronald Frankau, conferencier. Mabel Marks, gelyc. liedjes aan de piano. The Four Aces, banjo. Jack Payne en het B.B.C. dansorkest.
9.55—11.20. Dansmuziek door Ambrose's Band van May Fair Hotel.

Paris (Radio) 1744 M.

6.05. Dagelijksche les in lichamelijke opvoeding o.l.v. Dr. Duffre.
6.50. Herhaling van de les.
7.20. Nieuwsberichten.
10.05. Koersen en berichten.
11.50. Symphonie-concert.
12.20. Openingskoersen Parijs en Londen. Nieuwsberichten.
12.35. Vervolg Concert.
2.50. Koersen. Opening New York.
3.05. Kinderuurtje.
3.35. Dansmuziek.
3.05. Koersen en berichten.
5.50. Slotkoersen New York.
5.55. Pathé-grammophonplaten.
6.25. Landbouwwerichten en wedstrijduitslagen.
6.50. Les in vertolking van muz. der Fransche meesters, door den heer Pierre Lucas, directeur van de piano-school te Parijs.
7.20. Causerie.
7.35. Radio-concert. Variétés.
8.20. Dansmuziek. In de pauzes: Nieuwsberichten.

Zeesen, ca. 1680 M.

11.20—4.20. Lezingen.
4.20—5.20. Orkest-concert.
5.20—7.05. Lezingen.
7.20. Concert. Medewerkenden: Walter Pörschman, barofonion. Robert Koppel, bariton. Ben Gevel, piano. Oekonomienrat Lembke: causerie.
8.20. Concert d. Hans Schindler en zijn orkest. Soliste: Beate Ross-Reuter, sopraan. Daarna: Persberichten en tot 11.50: Dansmuziek.

LOEWE-PLAATSTROOMLAMPEN met DUBBELGELIJKRICHTING.

Type 2NG

2,5 volt
0,6 amp.
sec. 2 x 300 Volt max.
sec. 75 mA. max.

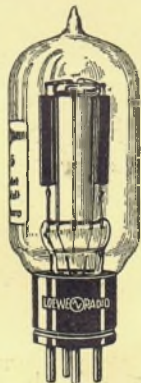

Type 4NG

4 volt
0,6 amp.
sec. 2 x 300 Volt max.
sec. 75 mA. max.

Het meest volmaakte, wat er bestaat.

LOEWE RADIO

HOLL. DEPART.
AMSTERDAM

TEL. 52179

AMSTEL 67

TROLIT-FRONTPLATEN

zijn en blijven toch de eenige
onverkleurbare
dat zullen de komende zomer-
maanden opnieuw bewijzen

De mooiste platen met Marmer
of ijnhout Dessins vindt U in
onze nieuwe collectie

Imp. ALFRED LUDERT, AMERSFOORT

Het Depôt in GRONINGEN is wegens uitbreiding
per 1 Mei van Akkerstraat 2a verplaatst naar
ZUIDERBINNENSINGEL 41, Telefoonno. blijft 4191

Depôthoudster is Mevr. Wed. SCHOLE
Vertegenwoordiger is de Heer W. LOK

Depôt VENLO: Fa. ALFRED MEILER, Kl. Kerkstr. 11
Gehoorzaal: AMSTERDAM, ING. L. FILIPSON,
CORN. SCHUYTSTRAAT 39 Telefoonno. 20452



*Op menig ar-
tikel moet de
aandacht geves-
tigd worden
wil het „erin“
komen. Het mid-
del om de aan-
dacht op uw ar-
tikelen te vesti-
gen is*

„RADIO-
WERELD“



VENTA Accumulatoren



**zijn de beste en
de goedkoopste**

Vraag prijs en monster

**N.V. v.h. GEBR. PETERS
AMSTERDAM**

Prinsengracht 222, Telefoon 48882

Vraag onze nieuwe prijscurant
van Radio-artikelen 1929

**Wij leveren alleen
aan Handelaren**



IS DE NIEUWE
LISSENOLA

5 LAMPS DRAAGBARE
ONTVANGER

Deze nieuwe Lissenola 5 lamps koffer ontvanger is de triomf van Lissen en slaat alles op dit gebied. Lissen noemde dit toestel „De Mededinger” en stelde er een prijs voor vast als voor een draagbare ontvanger nog niet is geweest. Een toestel ontworpen door Lissen geheel gebouwd uit Lissen onderdeelen en met de bekende Lissen garantie voor den prijs van slechts **fl. 250.-**

**EEN GEHEEL COMPLEET
ONTVANGSTATION
GEEN ANTENNE - GEEN AARDE**

De nieuwe Lissenola 5 lamps kofferontvanger is een geheel compleet ontvangstation. vereischt geen antenne of aarde, geen enkele verbinding aan de buitenzijde en maakt het mogelijk onmiddellijk van korte op lange golf over te gaan. U ontvangt de meeste Europeesche omroepstations zonder dat U een antenne behoeft te spannen, alles is aangebracht in het inwendige van de in artistiek leder uitgevoerde koffer. U kunt een eenmaal gekozen station afgestemd laten staan en naar verkiezing in- of uitschakelen. Het geheel is zoo compleet dat U het toestel als het ware kunt laten spelen terwijl U het met U meedraagt. De afstemming is uiterst eenvoudig. Met de eene schaal stemt U de stations af en met de andere vermeerderd U het volume. De luidspreker is helder en natuurgetrouw van toon en geeft een zeer goed volume. Het toestel is zoodanig ontworpen, dat de onderhoudskosten voor batterijen en accu gering zijn en deze dus langen tijd meegaan. Ook zijn aansluitklemmen voor een gramfoon pick up aanwezig.

In alle plaatsen van
Nederland Agenten en
Dépôts **GEVRAAGD**

LISSENOLA

5 LAMPS DRAAGBARE ONTVANGER
MEDEDINGER MODEL

Compleet met luidspreker, 5 Philipslampen, batterijen, accumulator en ingebouwde raam-antenne **f 250.-**

LISSEN LIMITED

Lissenium Works, RICHMOND

Lissen-Agentschap: Schiekade 155a, Rotterdam, Telefoon 43155